

DKARS MAGAZINE



A SDR TRX from Russia!

In deze editie onder meer:

- Raspberry Pi SSTV Camera
- Een vier-(en zes) meter Yagi
- Dodelijke Radio Signalen
- Morse, hoe het begon
- Radioelektronicaclub

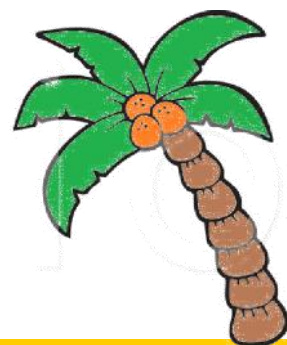
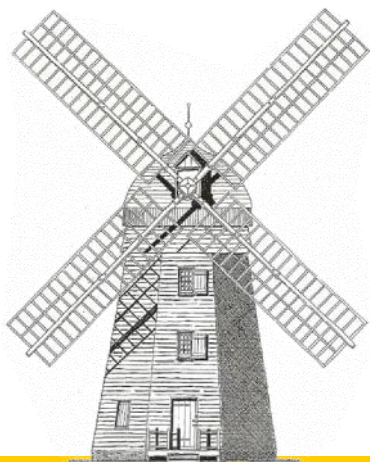

DKARS

Dutch Kingdom Amateur Radio Society



Prijs / Price € 0,00 / \$ 0,00



In dit nummer



Aankondigingen / Announcements

Van de redacteur.....	3
DKARS INFO.....	4
Enkele reacties op de april editie.....	5
Activiteitenkalender	6
Diverse aankondigingen.....	7



Technische artikelen / Technical articles

Raspberry Pi SSTV Camera.....	10
Een vier-(en zes) meter Yagi	13
De uniHAM, UNI-715 paddle(2).....	15
Tiny Tornado for 80m.....	16
80m vossenjachtontvanger.....	18
Een transceiver met een hoog hobby gehalte.....	21
Dodelijke Radio Signalen.....	22
PE1KQP's Projecten Pagina.....	24



EMC/EMI zaken / EMC RFI subjects

Storingsproblemen met straatverlichting.....	25
--	----



In this edition



VHF/UHF/SHF

(D)ATV.....	26
Oproep, (D)ATV redacteur gezocht.....	26
VHF/UHF/SHF nieuws en traffic.....	27
EME nieuws en traffic.....	29
D-STAR, digitale communicatie voor alle leeftijden.....	30



HF and operating

DXCC Awards.....	33
DX News.....	34
Contest News.....	35
AM Nieuws.....	36



Radio amateur algemeen / General amateur radio

HAM interview: P29ZAD.....	38
De Benelux DX-club.....	39
Ingezonden door Hielke PA3BLG.....	40
Een leuke internet gadget met een klein radioamateur tintje...41	
New hamgear and gadgets.....	42
Morse, hoe het begon.....	46
4X6KJ during many years.....	47
Radioelektronicaclub.....	48
Wordt DKARS donateur !	49

DKARS-Magazine is tweetalig en niet alle artikelen worden zowel in het Nederlands als in het Engels geschreven.



DKARS Magazine van DKARS is in licentie gegeven volgens een Creative Commons Naamsvermelding 4.0 Internationaal-licentie.

Het staat een ieder dus vrij om deze uitgave naar bevriende mede amateurs door te sturen.

Aanmelden kunnen ze uiteraard ook!

Dan krijgen ze de download link ook direct gemailed.

Stuur 'aanmelden' als onderwerp naar: magazine@dkars.nl

Adverteren in het DKARS-Magazine?

Dat kan!

Vraag naar onze gunstige voorwaarden.

Mail naar : adverteren@dkars.nl

DKARS Magazine is bilingual, not all articles will be written in both Dutch and English.



DKARS Magazine by DKARS is licensed under a Creative Commons Attribution 4.0 International License.

Please feel free to forward this magazine to your fellow radio amateurs.

They can sign up too!

Then they get the download link also emailed instantly.

Send 'subscribe' as the subject to: magazine@dkars.nl

Advertise on DKARS-Magazine?

That's possible!

Ask for our affordable conditions.

Mail to: advertise@dkars.nl

Van de eindredacteur

Dit is dan de elfde editie van het DKARS Magazine, eigenlijk had de vorige editie beter als elfde (het gekkengetal) uit kunnen komen, dat had leuk bij één april gepast. Veel opletende lezers zo merkten wij ontdekten een één april grap in de april editie, maar de grap was ook dat er twee grappen instonden en dat had niet iedereen verwacht. In de overige Nederlandse amateurbladen (of wat er nog van over is) zien we de laatste jaren helaas niet of nauwelijks wat specifieke aandacht voor het fenomeen 'één april', toch wel jammer vonden wij, tradities zijn er ook om in ere te houden toch? Welnu, het verhaal over de 'Uber app' en 'Vonkenboer zoekt vrouw' hebben we dus uit onze duim gezogen :-). Naast een fors aantal serieuze reacties, die we direct uit de droom geholpen hebben, kwamen er ook heel veel reacties van mensen die het wel konden waarderen gelukkig. Op pagina 5 een kleine bloemlezing uit deze reacties.

De Dutch Kingdom Contest is in aantocht! De voorbereidingen voor het uploaden en verwerken van de scores zijn zo goed als afgerond, vooral dankzij de 'niet aflatende inzet' van Wim, **PH7WIM** en ook van Wijnand, **PD5WL** die tezamen de 'ICT-backbone' van de DKARS vormen. Omdat de juni editie van het Magazine nog een hele week voor dat de contest begint zal verschijnen zal er in deze editie dus zeker nog het laatste nieuws over de contest te lezen zijn. Uit de reacties die nu al steeds binnenkomen blijkt in ieder geval dat er aardig wat stations mee gaan doen en dit kan zelfs in combinatie met de IARU HF-Fieldday, voor wat de DKC-regels betreft.

Voor het feit dat DKARS haar bestaan nog in weken i.p.v. tientallen jaren uitdrukt kunnen we toch al stellen dat er zeker al veel bereikt wordt en ook op korte termijn nog meer bereikt gaat worden. Naast de DKC-contest is er momenteel erg veel gaande op EMC-gebied en in het volgende editie zal hier ook uitgebreid aandacht aan worden geschonken. Om een tipje van de sluier op te lichten, DKARS zal laten zien dat wij 'de strijd' voor een schonere ether ook op een andere manier aanpakken dan alleen de geëffende paden te betreden. Donateurs kunnen zo ook zien dat hun bijdragen ook nuttig besteed worden.

Natuurlijk is de DKARS een 'ondemocratische stichting'; wij zijn de eerste die dat ook altijd blijven herhalen, dit wil niet zeggen dat wij niet naar onze 'donateurs achterban' luisteren ook hier gaan we op korte termijn meer duidelijkheid in scheppen. Deze 'ondemocratische stichting' blijft wel degelijk open en transparant dus!

Tot slot veel leesplezier toegewenst en heb je kopij, een mening, gevraagd of ongevraagd advies, dat kan 24 uur per dag, 7 dagen per week via:

magazine@dkars.nl

73 de Peter de Graaf / PJ4NX / PA3CNX
Secretaris en eindredacteur.



From the editor in chief

This is the eleventh edition of the DKARS Magazine, actually the previous edition better could have been the eleventh (the crazy number) due to the first of April. Many keen readers noticed we published an April Fool's joke in the April issue, but the real joke was that we had two of them and that not everyone had expected this. In the other Dutch amateur radio magazines (or what's left of it), we hardly see this in last few years. 'Too bad we thought', traditions are there to be maintained. Well, the story about the 'Uber app' and 'Vonkenboer zoekt vrouw' (both only in Dutch unfortunately) were the ones we made up:-). In addition to a large number of serious reactions, who we explained it directly, there were also a lot of comments from people who could appreciate the two jokes very much. On page 5 we publish a small selection of these reactions.

The Dutch Kingdom Contest is coming! Preparations for uploading and processing the scores are almost finished, especially thanks to the unwavering commitment 'by Wim, **PH7WIM** and Wijnand, **PD5WL** which together form the 'ICT backbone' of the DKARS. Since the June edition of the Magazine will be issued one week before the contest starts, this edition will certainly contain the latest news about the contest. From the feedback we already received so far we conclude that quite a few stations will be competing, and it may even be in combination with the HF-IARU Fieldday, with regard to the DKC-rules.

For the fact that DKARS's existence still is expressed in weeks instead of decades, we can already state that we certainly already achieved a lot and also on the short term even more will be achieved. Besides the DKC-contest, there is currently a lot going on in the EMC area and in the next edition will show you this. To lift a corner of the veil, DKARS will show that we 'fight' for a cleaner 'HF air-climate' and that we deal with this in a different way than taking the normal routes. So all our donors can see that their contributions are also well invested.

Of course DKARS a 'undemocratic foundation', we are the first to always keep repeating that, but this does not mean that we are not at not listening to our 'loyal donors' and here we bring more clarity in the short term. This 'undemocratic foundation' certainly remains open and transparent !

We wish you happy reading and if you have an opinion, solicited or unsolicited advice, you can reach us 24 hours a day, 7 days a week via:

magazine@dkars.nl

73 Peter de Graaf / PJ4NX / PA3CNX
Secretary and editor.

DKARS INFO

Het bestuur van de DKARS

- Voorzitter** : Eltje Veen, [PA3CEE](#)
Secretaris : Peter de Graaf, [PJ4NX](#) (en PA3CNX)
Penningmeester : Derk van Dijken, [PA0DVD](#)
Bestuurslid : Remco den Besten, [PA3FYM](#)
Contactpersoon overheidszaken
Bestuurslid : Carlo Feijen, [PE1GWX](#)
Contactpersoon overheidszaken
Bestuurslid : Jan van Muijlwijk, [PA3FXB](#)
Bureau Ondersteuning Antenneplaatsing Nederland
- Adviseur** : Peter Jelgersma, [PA8A](#)

Redacteuren / Editors DKARS-Magazine

- Editor** : Steve Telenius Lowe, [PJ4DX](#) (ex-9M6DXX and G4JVG)
HF- DX and Contesting
- Editor** : Peter de Graaf, [PJ4NX](#),
General matters/Algemene zaken
- Editor** : René Hasper, [PE1L](#)
EME nieuws & Traffic
- Editor** : Harry Keizer, [PE1CHQ](#)
VHF/UHF/SHF Techniek & Traffic
- Editor** : Marc van Stralen, [DK4DDS](#)/PA1HFO
Technical matters/Technische zaken

Award zaken

- Award manager** : Willem Winkel, [WP3UX](#)

ICT

- ICT algemeen** : Wijnand Laros, [PD5WL](#)
ICT algemeen : Wim Fournier, [PH7WIM](#)

PR

- PR-zaken** : Peter Meijers, [A14KM](#) (en PA2PME)

Alle betrokkenen zijn per email te bereiken via call@dkars.nl

De secretaris is ook telefonisch te bereiken, van **14:30 tot 03:00 uur** Nederlandse(zomer) tijd via **030 655 14 36**.

The secretary can be also be reached by phone from 18:30 to 01:00 UTC via +31 30 655 14 36.

Heb je een bijdrage voor het DKARS Magazine ?

Dat kan al heel eenvoudig door gewoon een email te sturen met wat losse plaatjes of foto's.

Mail naar: magazine@dkars.nl

Do you have a contribution for the DKARS Magazine?

Just send an email with some pictures and/or Photo's attached to this adres :

magazine@dkars.nl



En hier staan wij voor!

Het behartigen van de belangen van radiozendamateurs in Europees en Caribisch Nederland;

Het behartigen van de belangen bij lokale, regionale, landelijke en Europese overheid;

Het bevorderen van de radiohobby (ook bij jonge mensen);

Promotie van Radiotechniek/Telecommunicatie in zijn algemeen en binnen het onderwijs in het bijzonder;

De inzet van radiozendamateurs in geval van nood, dit speciaal voor de BES-eilanden;

Het uitgeven van een eigen gratis informatieblad(als PDF);

Hulp bij antenneplaatsing problemen(vooral in Nederland een actueel punt); Het (voornamelijk) in Nederland oplossen van een steeds grotere storingsproblematiek, zaken als powerline communicatie, plasma TV's niet CE gemarkeerde storende producten;

De statuten van de stichting DKARS zijn op [deze link te downloaden](#).

Het Huishoudelijk Reglement van de stichting DKARS [vindt u op deze link](#).

De Dutch Kingdom Contest

Namens de Dutch Kingdom Amateur Radio Society (DKARS) willen wij je graag uitnodigen om deel te nemen aan een nieuwe jaarlijkse HF Contest die wordt gepland, in het eerste weekend van juni te weten: **6 en 7 juni 2015**

Het doel van deze wedstrijd is om de verbondenheid van de landen binnen het Koninkrijk der Nederlanden naar de rest van de wereld te laten zien en daarbij geven we ook Nederlandse amateurs die woonachtig zijn in het buitenland daarbij een rol in. En last but not least, we willen ook jongeren tonen hoe veelzijdig en interessant onze radio hobby kan zijn.

Lees alle informatie op [deze link](#).





Enkele reacties op de april editie



Aan : uber@dkars.nl

Onderwerp: Top April Fools Day joke!

Top uitgevoerd! Complimenten namens mijzelf en de XYL.

73, Wilko

PA1WBU

Aan : krovzv@dkars.nl

Onderwerp: Vonkenboer zoekt vrouw.

Ook toevallig dat het bijna 1 april is....

73. Pascal – PA1BR (overigens gelukkig getrouwd en 2 kinderen)

Aan : krovzv@dkars.nl

Onderwerp: Leuke grap

Erg leuke grap

Een beetje de traditie voortzetten die de RAM vroeger had.

Heb er enorm om moeten lachen.

Ga zo door

Van 'iemand' die om toestemming voor publicatie vroeg.....

Beste Peter,

Wow, interessant zeg dat Uber verhaal. Mooi nieuws. Ik wil het natuurlijk online zetten, maar wil jouw/jullie strategie niet in de war sturen. Daarom vraag ik toestemming om het volgende te publiceren:.....

En na onze reactive:

Aan : uber@dkars.nl

Onderwerp: Uber

Hahahaha. Wat grappig (-:

Blij dat ik niet zomaar rücksichtslos wat online plemp, maar het ff check bij je. Bedankt dat je me beschermd hebt (-:

Ik ben er vol ingestonken (-:

Groet,

En uw redacteur op Bonaire kreeg ook nog iemand op bezoek die na een gezellig gesprek toch nog even 'de Uber kwestie' wilde aanstippen en dat het van een bedenkelijk niveau was dat DKARS zich en met commercie en met een dubieuze club aan het inlaten was....na de persoon in kwestie op de link in het artikel gewezen te hebben kon hij gelukkig de lol er toch wel van inzien.....

Aan : uber@dkars.nl

Onderwerp: aanstaande woensdag melden voor uber dienst

Geachte Redactie

Toen ik de kop van het verhaal las in de laatste editie dacht ik aanvankelijk: "Zijn die lui helemaal van de pot gerukt?" Verder lezend kom ik "aanstaande woensdag" tegen. Het zal mij benieuwen hoeveel aanmelders er binnen komen op deze 1e april

Overigens weer een stevige editie deze keer en ik kan weer enkele uurtjes leesplezier invullen.

73 \(\ö_ö)/

Aan : krovzv@dkars.nl

Onderwerp: VZV

Hoi Peter,

Briljant, het artikel in het DKARS magazine. Ik ben benieuwd hoeveel "vonkenboeren" hierop gaan reageren. Mijn reactie op een inschrijving zal uit blijven want ik ben al liefdevol voorzien ;-)

73, Stan/PA8C

Nu 14.000 uitgegeven roepletters

Op 22-4 is de 14.000e roepletter door Agentschap Telecom toegewezen aan een zendamateur in Nederland. Dat blijkt uit de dagelijkse statistieken die Hamnieuws genereert op basis van het callbook van Agentschap Telecom. Het gaat hier niet om het aantal zendamateurs. Dat aantal ligt iets lager omdat **PI4**, **PI5** en **PI9**-stations ook in het register vermeld staan. Totaal zijn dit er 193 waardoor opgevoerd kan worden dat Nederland momenteel 13.809 geregistreerde zendamateurs telt.

De cijfers (uitgegeven roepletters) laten een lichte stijging van het aantal zendamateurs zien. Een jaar geleden, op 22 april 2014, waren er 13.643 uitgegeven roepletters, waarvan 184 **PI**-stations. Een toename van 2,6 %.

Het overzicht wordt dagelijks om 00:15 uur bijgewerkt op de website van Agentschap Telecom. Roepletters die toegewezen zijn aan relaisstations, bakens en –mochten ze nog bestaan– BBS-stations zijn niet meegenomen in deze lijst.

Op 22/4 is er één roepletter ingetrokken (**PD0PSB**) en zijn er vier nieuwe uitgegeven: **PD0RUD**, **PD0SWL**, **PD10** en **PD8EMS**.

Bron: www.hamnieuws.nl



Activiteitenkalender

Heeft u nieuws voor de activiteitenkalender? Mail het naar Marco : magazine@dkars.nl
 Do you have any news for the activity calendar? Please mail to Marco : magazine@dkars.nl

vrijdag	24-04-15			
zaterdag	25-04-15	DKARS Magazine van mei verschijnt	Email	magazine@dkars.nl
zaterdag	25-04-15	Speciale Radiobeurs Olens Museum	Olen(B)	Olens Museum
zondag	26-04-15			
maandag	27-04-15	Koningsdag	In heel Nederland	
dinsdag	28-04-15			
woensdag	29-04-15			
donderdag	30-04-15			
vrijdag	01-05-15			
zaterdag	02-05-15			
zondag	03-05-15			
maandag	04-05-15			
dinsdag	05-05-15			
woensdag	06-05-15			
donderdag	07-05-15			
vrijdag	08-05-15			
zaterdag	09-05-15	Radiokampweek	Laag Soeren	http://www.radiokampweek.nl
zondag	10-05-15	Radiokampweek	Laag Soeren	http://www.radiokampweek.nl
maandag	11-05-15	Radiokampweek	Laag Soeren	http://www.radiokampweek.nl
dinsdag	12-05-15	Radiokampweek	Laag Soeren	http://www.radiokampweek.nl
woensdag	13-05-15	Radioexamen	Assen	Inschrijving gesloten!
woensdag	13-05-15	Radiokampweek	Laag Soeren	http://www.radiokampweek.nl
donderdag	14-05-15	Jutberg Radiomarkt	Laag Soeren	http://www.radiokampweek.nl
donderdag	14-05-15	Radiokampweek	Laag Soeren	http://www.radiokampweek.nl
vrijdag	15-05-15	Radiokampweek	Laag Soeren	http://www.radiokampweek.nl
zaterdag	16-05-15	Radiokampweek	Laag Soeren	http://www.radiokampweek.nl
zondag	17-05-15	Radiokampweek	Laag Soeren	http://www.radiokampweek.nl
zondag	17-05-15	Magnum Hambeurs	Hechtel/Eksel (B)	Pagina 8 van deze editie
maandag	18-05-15			
dinsdag	19-05-15			
woensdag	20-05-15			
donderdag	21-05-15	Pinksterkamp	Sellingen (GR)	Camping de Bronzen Eik
vrijdag	22-05-15	Pinksterkamp	Sellingen (GR)	Camping de Bronzen Eik
zaterdag	23-05-15	Pinksterkamp	Sellingen (GR)	Camping de Bronzen Eik
zondag	24-05-15	Pinksterkamp	Sellingen (GR)	Camping de Bronzen Eik
maandag	25-05-15	Pinksterkamp	Sellingen (GR)	Camping de Bronzen Eik
dinsdag	26-05-15			
woensdag	27-05-15			
donderdag	28-05-15	Radioexamen	Vlaardingen	https://radio-examen.nl/?page_id=24
vrijdag	29-05-15			
zaterdag	30-05-15	Friese Radiomarkt	Beetsterzwaag	Pagina 8 van deze editie
zaterdag	30-05-15	NVHR reparatiedag	's Hertogenbosch	http://www.helftheuvel.com/contact
zaterdag	30-05-15	DKARS Magazine van juni verschijnt	Email	magazine@dkars.nl
zondag	31-05-15			
maandag	01-06-15			

MAGNUM HAMBEURS HECHTEL/EKSEL (B)

De sectie NLB nodigt u uit op zondag 17 mei 2015 op het militair domein Depot Eksel / Vlasmeer langs de baan Hasselt – Eindhoven (dezelfde locatie als in 2014), tegenover de autokeuring: Eindhovensebaan 50 Hechtel-Eksel.
Coördinaten: 51° 09' 19" N en 5° 21' 50" E.

Van 8 tot 10 uur voor de standhouders, van 10 tot 16 uur voor het publiek. Inkom € 3, jonger dan 12 jaar gratis.
Vóór 10 uur geen toegang tot het domein. Gelieve rekening te houden met het drukke verkeer op de baan Hasselt – Eindhoven. Te vroeg komen kan leiden tot gevaarlijke situaties. Sluiting om 16 uur, afhankelijk van de standhouders.

Wegbeschrijving: komende van Brussel op autobaan Leuven – Aken, aan klaverblad Lummen, richting Genk rijden, afrit 29 Houthalen-Helchteren nemen, N74 altijd rechtdoor richting Eindhoven volgen tot voorbij Hechtel en dan wegwijzers "NLB" volgen.

Komende van Luik: Vanop de autosnelweg E313 (Antwerpen-Luik) neemt u de afrit 28 (Hasselt-Zuid). Op het einde van de afrit volgt u richting Hasselt-Centrum. Op het kruispunt met de grote ring (R71) neemt u de richting Eindhoven. U blijft de ring volgen totdat u aan een verkeerslicht richting Eindhoven (rechts) kan nemen (N74/N715). U blijft deze weg volgen en passeert Helchteren, Hechtel waarna u belandt in Eksel en u zich eveneens bevindt op de Eindhovensebaan.

Er is een grote parking naast de loods.
Inpraatstation: **ON4ANL** op 145.775 (ON0LB).

Tafels reserveren kan aan € 3,00 per meter bij **ON5WJ** Jos: Tf 011 34 73 47 of [via email ON5SWA François](mailto:ON5SWA@francois.com).

PA45FREEDOM



70 years ago the allied forces liberated The Netherlands from Nazi rule, ending the second world war five years after it started. The southern part of The Netherlands was liberated in the autumn of 1944, while the northern part was only liberated in the spring of 1945. On May 4, 1945 the German forces formally capitulated to the British Field Marshall Montgomery. The capitulation was effective the next day. We therefore celebrate the end of WW2 for the whole of the country on May 5 every year.

YNOMY DX Group & friends want to place attention on the valuable freedom we attained and have enjoyed ever since, with a radio-activity during the month of May.

We will activate 8 different special callsigns, operated by 8 different OMs: **PA45FREE**, **PB45FREE**, **PC45FREE**, **PD45FREE**, **PE45FREE**, **PF45FREE**, **PG45FREE** and **PH45FREE**.

We will also activate a special group callsign **PA45FREEDOM** during the weekend of May 16 & 17 - and possibly a few other moments during the month of May.

QSL

A special QSL card will be available for OMs who have contacted one or more of our stations. We will send out cards to all contacts via the bureau approximately one month after the activity. If you want to receive your card direct, please send your QSL direct with SAE & 2\$ to: Marcel Kuenen, Rijksweg Noord 12, 6661KG Elst, The Netherlands.

Award

For those interested - both OMs and SWLS - we offer an electronic award for free. All you need to do to obtain the award is to collect 45 points.

All individual callsigns will get you 9 points and the group callsign (**PA45FREEDOM**) will get you 18 points towards this award. SWLs are advised that cluster spots do not constitute valid RX reports.

Applications for the award can be sent to 45freedom.award@gmail.com

Speciale roepleetters P(x)45FREE en PA45FREEDOM

Om extra aandacht te geven aan de bevrijding van ons land in mei 1945 - alweer 70 jaar geleden dit jaar - wordt er door de YNOMY DX Group en een aantal vrienden (**PA1WBU**, **PA3BAS**, **PA3FYG**, **PB7Z**, **PD7YY**, **PE1BVQ**, **PE4BAS**, **PG8M** en **PH0NO**) - 9 bijzondere calls in de lucht gebracht in de periode van 1-28 mei.

Het gaat om een reeks calls **PA45FREE**, **PB45FREE**, **PC45FREE**, **PD45FREE**, **PE45FREE**, **PF45FREE**, **PG45FREE** en **PH45FREE** en daarnaast **PA45FREEDOM**.

Die laatste zullen we als groep in het weekend van 16-17 mei en wellicht op enige andere dagen in mei in de lucht brengen.

QSL wordt automatisch via het bureau verzonden. Er is ook een digitaal award beschikbaar. Hiervoor moet een OM/SWL 45 punten verzamelen. Elke individuele call levert 9 punten op en de groepscall levert 18 punten op. [Meer info via qrz.com](http://qrz.com)

Ynomy DX Group

Ham Radio Group from Gelderland - The Netherlands

<http://ynomy-dx.blogspot.com>



Tijdens het nationale molenweekend op 9 en 10 mei 2015 nemen enkele zendamateurs van de VERON, afd. A54 – ETTEN-LEUR weer deel aan dit evenement. Vanuit de oude korenmolens met de naam: „De Oude Molen” (welke stamt uit 1846) gelegen aan de Oudemolensedijk 16 te Oudemolen zullen we QRV op alle HF banden en de 2 meter met de speciale

call **PA05MILL**. We zijn dit jaar QRV met de speciale call **PA05-MILL** om de volgende reden. We zijn met enkele zendamateurs als vast team al voor het 5de jaar QRV vanuit ‘De Oude Molen’ tijdens het Nationaal Molenweekend. Ook dit jaar krijgen we hulp van enkele zendamateurs van de afd. A54 – ETTEN-LEUR. Voor alle tegenstations die een verbinding gemaakt hebben met **PA05MILL** ontvangen een mooie speciale QSL kaart via het QSL bureau, ook is het mogelijk om direct een QSL kaart aan te vragen.

Stuur uw QSL kaart direct vanuit Nederland met SASE of met SAE en 2 dollar aan de QSL manager:
 Cor Verdult (**PA2CVD**)
 Kam. Onnesstraat 18
 4631 GT Hoogerheide

Ook zullen wij dit jaar een mooi digitaal Molen award uitgeven. **Een verbinding gemaakt met PA05MILL is voldoende om het digitale award in uw bezit te krijgen!**

[Om dit mooie digitale award in uw bezit te krijgen klik dan op deze link en vul de gegevens in en u ontvangt uw digitaal award zo spoedig mogelijk.](#)

U kunt het Molen award aanvragen tot en met maandag 25 mei 2015.

Tijdens dit molenweekend is De Oude Molen ook voor iedereen gratis te bezoeken, zie voor verdere info: <http://www.stichtingdeoudemolen.nl>

Graag tot ziens of tot werkens vanuit De Oude Molen te Oudemolen!

BEETSTERZWAAG
1978 - 2015
37 jaar een begrip
in Noord Nederland

ZATERDAG 30 MEI 2015
DE 37e EDITIE VAN DE

FRIESE RADIO MARKT BEETSTERZWAAG

PI4EME Ingraatstation
145.700 Mhz Fm
430.275 Mhz Fm
438.400 Mhz D-Star
438.000 Mhz DMR

PLAATS:
ZALENCENTRUM
'DE BUORSKIP'
VLASLAAN 26
BEETSTERZWAAG
www.buorskip.nl

TIJD:
9.00-15.00 UUR

INLICHTINGEN:

Handelaren:
Joh.Blom - PE1LUB
De Stuken 1
9247 DJ Ureterp
Tel: (0512) 302321
admin.frm@a63.org

Public Relations:
R. Pot PD00YF
pr.frm@a63.org

Ruim 100 standhouders met nieuwe en gebruikte:

- ZENDERS
- ONTVANGERS
- SCANNERS
- ELEKTRONICA
- ANTENNES
- COMPUTERS
- ONDERDELEN
- CURSUSBOEKEN
- en veel meer..

...daarnaast diverse activiteiten voor de zend- & luister-amateur...

Nasiballen bijeenkomst op de Radiomarkt te Beetsterzwaag op 30 mei 2015

Het is bijna zover en een groot aantal Nederlands sprekende amateurs, verspreid over de hele wereld, maken zich klaar voor de jaarlijkse bedevaart naar Beetsterzwaag.

Deelnemende amateurs komen uit België, Luxemburg, Canada en Nederland. Ongetwijfeld zullen er meer volgen.

Helaas hebben we afscheid moeten nemen van onze netleider Harm AC6VN. Harm heeft de groep sinds 2006 naar de radio markt in Beetsterzwaag begeleid.

Via ons dagelijkse ‘Nasiballen Net’ proberen we zoveel mogelijk Nederlands sprekende amateurs over te halen om de reis naar Beetsterzwaag te maken en het aantal deelnemers groeit.

Nog even de details van het ‘Nasiballen Net’

We zijn te horen op werkdagen om 16:00 en 21:00 GMT op één van de volgende banden/frequenties:

- 10 meter 28.630 kHz
- 15 meter 21.435 kHz
- 20 meter 14.345 kHz of 14.173 kHz

Hopelijk tot horens of anders tot ziens in Beetsterzwaag.

Namens de Nasiballen 73 de Marc, ON4ACH en Arend, PE1AUV



Loevestein Castle, locally known as Slot Loevestein ,

Located in the small town of Poederoyen in the province of Gelderland, Loevestein Castle is located where the Meuse and Waal rivers meet. Loevestein is a water castle that was built between 1357 and 1368.



In addition to being a strategic defensive work, Loevestein Castle also earned a good income from charging a toll to travellers. In the early 17th century, Loevestein became an official state prison, and the location for the most famous escape in Dutch history. The Castle was also part of the Dutch Water Line.

The escape of Hugo Grotius

One of the most famous prisoners kept in Loevestein Castle was Hugo Grotius. This Rotterdam scholar and Grand Pensionary made a most spectacular escape from Loevestein Castle, where he had been sentenced to life in prison. Although Grotius was locked up, he did have the right to literature, and every now and then, a large chest full of books was delivered. In the beginning, the guards would check the chest, but after a while, this happened less and less frequently. This gave Hugo Grotius' wife, Maria van Reigersberch, the idea to smuggle her husband out in the chest. One day, Hugo Grotius saw his chance and got into the chest. He escaped and fled to France.

Speciale call PC6LC

Op 16 en 17 mei zullen een aantal radiozendamateurs uit Poederoyen, te weten Marcel (**PD2MZ**), Martijn (**PD1ARE**) en afkomstig uit Gorinchem, Johan (**PD0IJY**) het kasteel Slot Loevestein in Poederoyen 'radio' activeren.

Voor zover bekend is dit een 'firstie', het is voor het eerst, dat een kasteel als Loevestein mag worden gebruikt als locatie voor een special event met deze omvang.

Het kasteel Loevestein zal op deze dagen letterlijk 'in de touwen' hangen in de vorm van diverse antennes, dipolen, longwires en enkele verticals voor de VHF/UHF band.

De Nederlandse 10-Meter FM ronde PI6TEN



De Nederlandse 10 meter FM ronde
Iedere woensdag via PI6TEN om 21:00 uur NL-tijd

Zenden op 29.590 (FM)
Luisteren op 29.690(FM)

Of via Echolink PI6TEN-R

De ronde wordt geleid door Arthur, PD1ZON en gaat voorlopig nog enige weken door. Indien er meer belangstelling ontstaat dan zou het nog wel eens langer door kunnen gaan.

Voor de amateurs in den vreemde is het natuurlijk erg leuk om op deze wijze contact met Nederland te onderhouden !



Special call PA75GB

May 8, 9 and 10

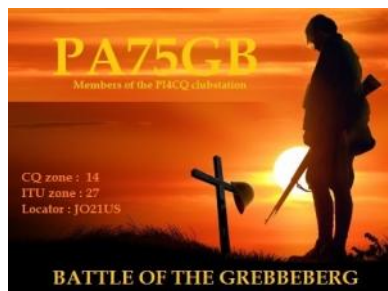

Click on the picture for more info (@qrz.com)

Old Timers Club
Sinds 26 oktober 1950

De OTC is een zelfstandig besloten club van radiozendamateurs en hun partners die hun gemeenschappelijke achtergrond en belangstelling in regelmatig contact onderhouden. Hiertoe wordt door het bestuur ééns per jaar een reünie georganiseerd waarbij alle leden elkaar kunnen ontmoeten.

Word ook lid!
www.OTCsite.nl

Raspberry Pi SSTV Camera

By Gerrit Polder, PA3BYA



Last year I made a simple SSTV station with a Raspberry Pi. It was published on the Make Magazine website where it even won a prize. Because of this and my demonstration given during 'the day of the radioamateur' in 2014, this project has quite a reputation. Although the project is still under development and can be improved in many ways, you can find below the full text as published on my website (www.agri-vision.nl). On this website you can also follow the latest developments and links to the latest source code and other information.



Complete portable pisstv transmitter.

Capturing the image:

First thing to do is capturing the image we want to transmit. This can easily be done with raspistill:

```
1 raspistill -t 1 --width 320 --height 256 -e png -o /tmp/image.png
```

For sstv we need a small image, of 320 x 256, it is saved into the /tmp directory as png.

Converting the image to a SSTV sound file:

Next we need to convert the image to a sound file which can be transmitted over the air. There are several SSTV implementations available for the Raspberry Pi.

PySSTV

First I had a look at PySSTV, a Python implementation which can be installed using pip:

This works, but it is very sloooooooooooooow, it takes many minutes to convert a single image. So I continued to search for

```
1 pi@picamera ~/sstv $ sudo apt-get install python-setuptools
2 pi@picamera ~/sstv $ sudo apt-get install python-imaging
3 pi@picamera ~/sstv $ sudo easy_install pip
4 pi@picamera ~/sstv $ sudo pip install setuptools --no-use-wheel --upgrade
5 pi@picamera ~/sstv $ sudo pip install PySSTV
```

another option.

C implementation

Next I found a plain C implementation here: <https://sites.google.com/site/ki4mcw/Home/sstv-via-uc> Unfortunately there were some errors in the preamble tones, but those were easy to fix. I also made it a little bit more flexible so that you can set the audio sample rate from the commandline line. Source of

my implementation can be found on GitHub. To compile the source code:

To run the program:

As you can see the SSTV sound file is created in just four seconds. So far so good, next step, how to transmit the audio over the air

Transmitting the sound file with PiFm:

```
1 pi@picamera ~/sstv $ sudo apt-get install libgd2-xpm-dev
2 pi@picamera ~/sstv $ sudo apt-get install libmagic-dev
3 pi@picamera ~/sstv $ gcc -lm -lgd -lmagic -o pisstv pisstv.c
```

You can add a radio transmitter, like a portable radio trans-

```
1 pi@picamera ~/pisstv $ ./pisstv /tmp/image.png 22050
2 Constants check:
3     rate = 22050
4     BITS = 16
5     VOLPCT = 20
6     scale = 6553
7     us/samp = 45.351474
8     2p/rate = 0.000285
9 Checking filetype for file [/tmp/image.png]
10 File is a PNG image.
11 Input file is [/tmp/image.png].
12 Output file is [/tmp/image.png.wav].
13 Writing audio data to file.
14 Got a total of [2589556] samples.
15 Done writing to audio file.
16 Created soundfile in 4 seconds.
```

ceiver, but its much more fun to let the Pi itself generate the high frequency signal. Thanks to Oliver Mattos and Oskar Weigl this is possible. You can find their code here: [Turning the Raspberry Pi Into an FM Transmitter - Imperial College Robotics Society Wiki](https://www.imperial.ac.uk/robotics/society/wiki/turning-the-raspberry-pi-into-an-fm-transmitter). Their code has evolved considerably.

The first version was very simple, but used all cpu cycles, and the signal was hampered by glitches when other processes were active. The last version uses dma and works pretty good, without eating up all cpu cycles. Nevertheless the code is much more

complex now. Oliver and Oskar did a very good job, but out of the box the software is not suitable for ham-radio and SSTV. There are mainly two problems. First the bandwidth is too high and secondly the timing which is very important for SSTV was a little bit off.

Reducing the bandwidth

Reducing the bandwidth appeared to be very simple. As every ham knows, for frequency modulation the bandwidth can be set with the modulation index, which is equal to the volume of the audio signal which modulates the hf carrier. In the source code it is just one value it can be found in the consume function of the Outputter class. Here is the original code:

I made a command line parameter of this value, the new code looks like:

Unfortunately this does not work very well, very strong sidebands persists, so this needs some focus in future versions of

```
void consume(float* data, int num) {
    for (int i=0; i<num;i++){
        float value = data[i]*8; // modulation index (AKA volume!)
```

the software.

Unfortunately this does not work very well, very strong side-

```
void consume(float* data, int num) {
    for (int i=0; i<num;i++){
        float value = data[i]*modulation_index; // modulation index (AKA volume!) (original 8)
```

bands persists, so this needs some focus in future versions of the software.

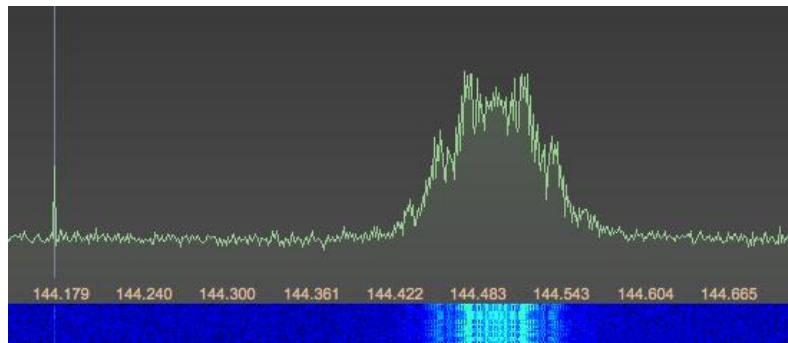

The second spectrum is the reduced bandwidth, tuning on the peak in the middle shows a nice and clean signal, but we need to get rid of the sidebands.

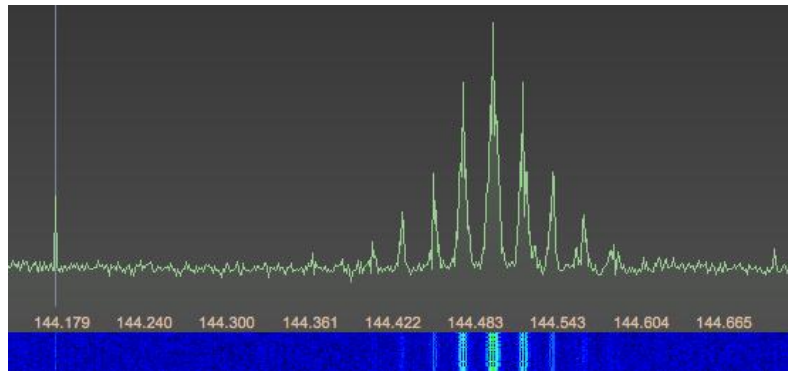

The last one is the reduced bandwidth signal of the first version of PiFm, nice bandwidth, but the signal is hampered by clicks

due to cpu activity in other processes.

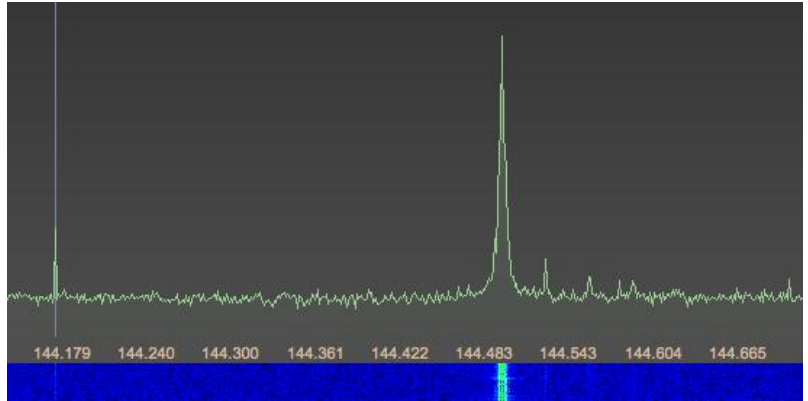

Fixing the timing

When the sample rate of audio transmitted by PiFm is slightly larger or smaller, a listener hardly notice any difference. For SSTV this is not the case, SSTV timing is very precise. A slightly off sample rate results in slanted images, as can be seen below on the left. The second image is the same sound file properly sampled.

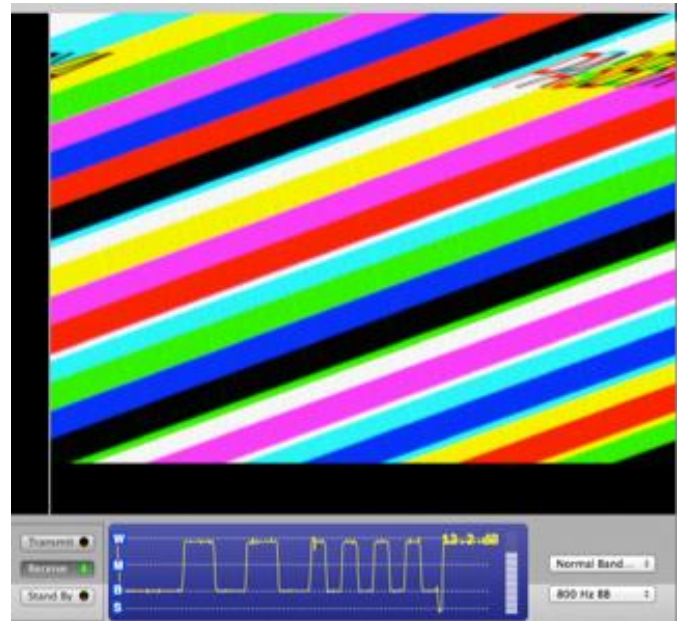

Fixing the timing appeared to be straight forward.

```
//clocksPerSample = 22500.0 / rate * 1373.5; // for timing, determined by experiment  
  
clocksPerSample = 22050.0 / rate * timing_correction; // for timing, determined by experiment
```

As you can see I replaced the timing constant (1373.5) in the code with the variable 'timing_correction' which can be set from the command line. I expect a different value for each individual Rpi. In my case the value is 1414.0. I'm just curious which is the proper value for you, please comment your value on this blog post. To compile your new version of pifm type:

```
gcc -lm -std=c99 -g -xc pifm.c -o pifm
```

For all other adaptations to the code, see the source file at [GitHub](#).

Adding call-sign:

When you start transmitting SSTV signals using your ham-radio license, you are required to transmit your call-sign in every transmission, so we need to add this information to the image. This can easily be done either from the command line using `imagemagick`, or from python using the python image library (PIL). Both are used in this project. In `sstvcam.sh` `mogrify` which is part of `imagemagick` is used. `sstvcam.sh` is a simple shell script to just capture and transmit an image. In `sstvcatch.py` I used PIL.

Catching movement:

Now we are able to grab an image and send it properly over the air using PiFM. We now need to focus on triggering the image capture when something interesting happens in front of the camera. I have implemented this in python, using PIL. The code can be found in `sstvcatch.py`. It works quite straight forward, it just compares the pixels of the previous image with the current image. When the difference is to large, the current image is transmitted. Here is a code snippet:

```
# loop forever while (True):  
  
    # grab comparison image  
  
    imgnew, bufnew = captureImage()  
  
    # Count changed pixel  
  
    changedPixels = 0  
  
    for x in xrange(0, 320):  
  
        for y in xrange(0, 256):  
  
            # Just check red channel as it's dominant for PiCam NoIR  
  
            pixdiff = abs(buf[x,y][0] - bufnew[x,y][0])  
  
            if pixdiff > threshold:  
  
                changedPixels += 1  
  
    # Transmit an image if pixels changed  
  
    if changedPixels > sensitivity:  
  
        # Swap comparison buffers  
  
        img = imgnew  
  
        buf = bufnew  
  
        transmitImage(img.copy())
```

The full code can be found on [GitHub](#).

Links:

- [All source files on GitHub](#)
- [This project on Make:](#)
- [Instructable of this project](#)
- [This project on element 14](#)
- [This project on adafruit](#)
- [SSTV via micro controller by KI4MCW](#)
- [Turning the Raspberry Pi Into an FM Transmitter - Imperial College Robotics Society Wiki](#)
- [Direct link to the software](#)

Credits:

Credits to **KI4MCW** (sstv), Oliver Mattos and Oskar Weigl (pifm).

73 de Gerrit, PA3BYA

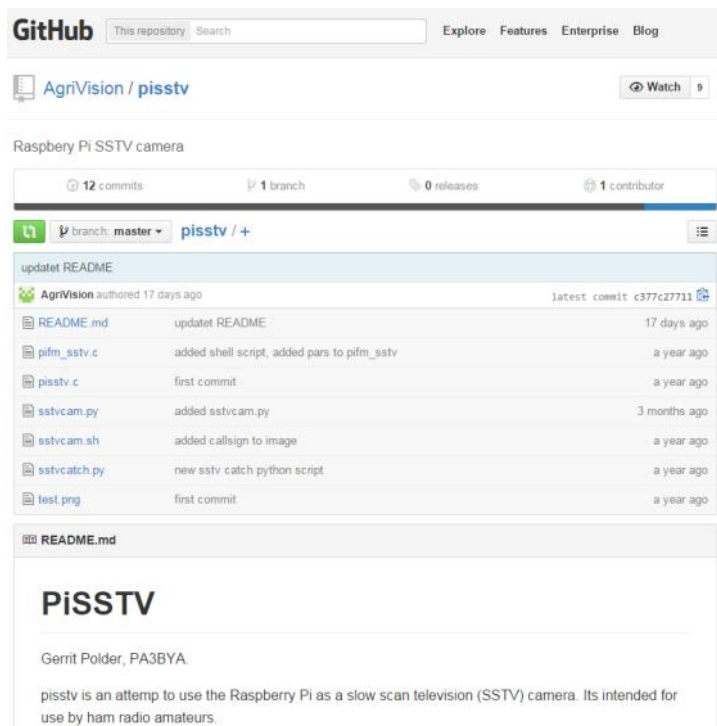

Een vier-(en zes) meter Yagi

Door Patrick van Duijkeren, PE2PVD

Na geruime tijd weinig meer aan de hobby te hebben gedaan door een verbouwing waardoor ik niet het dak kon gebruiken voor antennes begon het toch weer te kriebelen. Het dak was klaar en ik kon weer gaan bouwen. Dan moet je jezelf toch eerst afvragen wat ga je plaatsen. Wat is mijn ruimte en welke amateurbanden wil ik kunnen gebruiken. Ik woon zelf in de Randstad waar we op een kluitje met elkaar wonen. Een fullsize beam voor 20, 15 en 10 meter is bij mij bijna een utopie.

In de tussentijd van de verbouwing kwam in Nederland de vier meterband vrij. Dit leek mij dan ook een leuke band om op te gaan experimenteren. De maten van de antennes vallen binnen de afmetingen van het dak en het zou de buurt niet direct opschikken met een "monster" beam.

Ik had de beschikking over een Yaesu FT847, welke de mogelijkheid bood om te modificeren naar de vier meterband. Uiteindelijk, ook wegens portable gebruik, heb ik gekozen voor de nieuwe Icom IC7100. Extraatje is de digitale mode op de set! Ik ben niet merkvast, maar kijk naar de mogelijkheden die een set biedt. Ook hoog op mijn verlanglijstje stond de Yaesu FT991. Helaas dekt deze set geen vier meter. Een gemis van Yaesu vind ik, die ze hopelijk snel goed gaan maken.

Met pijn in mijn hart de FT847 verkocht. Dit was immers mijn eerste set die ik als zendamateur heb aangeschaft. Het verdriet werd al snel goedgehaakt toen de IC7100 werd aangeschaft! Met dank aan een bevriend zendamateur die de set voor mij heeft opgehaald!

Ik wilde wel goed beslagen ten ijs komen dus het moest geen rondstraler zijn, maar een beam. Google biedt daar in vele mogelijkheden en mijn avontuur begon. Ik kwam op de site <http://home.hccnet.nl/uffe.noucha/log/antennas.htm> terecht. Hier staan vele mogelijkheden per boomlengte beschreven. Wat mij erg beviel is dat het dualband antennes betreffen. Effectief de mast gebruiken is met een beperkte ruimte van groot belang. Ik koos voor mij de beste boomlengte en kwam uit op de site van GØKSC, <http://g0ksc.co.uk/sc6-4-9d.html>.

Dit model heeft een boomlengte van 3.500 mm en heeft voor de zes meterband vier elementen en voor de vier meterband vijf elementen. Ik heb het model goed bestudeerd en kwam voor mij met de volgende vraagstukken. De boomlengte is 3.500 mm. Welke dikte aluminium buis ga ik gebruiken dat sterk genoeg is? De elementen zitten geïsoleerd van de boom. Welke isolatoren ga ik daarvoor gebruiken? Hoe voed ik de straler?

Dit waren maar een aantal vragen die gelijk in mij opkwamen. Dus aan de slag met de materiaallijst. Ik heb gekozen voor een vierkanten aluminiumbuis van 30x30 mm. Volgens het model van GØKSC worden er 12,7 mm aluminium buis gebruikt voor de elementen. Ik heb gekozen voor de 13 mm variant. Deze maat was voor mij makkelijker voorhanden.

Op de site van GØKSC staat dat de bandbreedte hierdoor wel wat minder wordt, maar de voor achter verhouding verbeterd net als de gain!

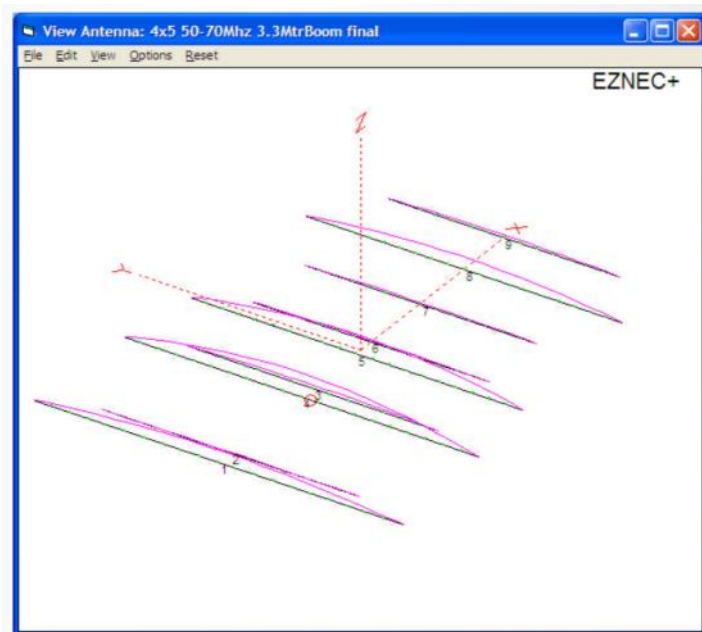

Antenna Layout

Sizing and spacing are as follows:

Dimensions in Metres

Element spacing:

- Ref 6 = 0
- Ref 4 = .146
- Driven 6 = 1.019
- Driven 4 = 1.151
- D1-6 = 1.693
- D1-4 = 1.87
- D2-4 = 2.462
- D2-6 = 3.001
- D3-4 = 3.493

Element sizes per element half:

- Ref 6 = 1.481
- Ref 4 = 1.035
- Driven 6 = 1.423
- Driven 4 = 1.007
- D1-6 = 1.332
- D1-4 = .95
- D2-4 = .932
- D2-6 = 1.268
- D3-4 = .931

Performance figures @ 50.250Mhz:

- Forward Gain: 9.13dBi free space
- Front to Back: 14.44dB
- Radiation angle at 10 Metres above ground: 10 degrees

Performance figures @ 70.250Mhz:

- Forward Gain: 10.26dBi free space
- Front to Back: 20.04dB
- Radiation angle at 10 Metres above ground: 5 degrees

Element diameter:

Each element is made out of single piece 1/2 inch (12.7mm) aluminum tubing Each element half length needs to be doubled in order to gain your total element size. No difference in length needs to be calculated for the 1 inch or 1.1/4 inch boom as the elements sit high enough above the boom for the boom to have no influence.

NOTE:

You can build this antenna with 13mm diameter tubing using the same parameters above. Slightly higher front to back ratio and forward gain will be seen along with a narrower SWR curve.

Op de boom moest ik isolatoren bevestigen, zodat de elementen niet met de boom in aanraking komen. Google hielp mij al snel op een kunststof flenskleem van het merk RK ROSE+KRIEGER, www.rk-rose-krieger.com. Mooi en vooral erg degelijke klemmen. De klem is opgebouwd uit kunststof en met een rubber ring kun je het element stevig vastklemmen. De schroefgaten zijn geschikt voor M5.

RK ROSE+KRIEGER

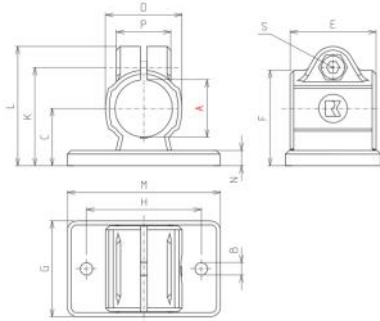

Flange clamp FK-KU

[mm]

Code No.	Type	Packaging	Clamping* A	B	C	D	E	F	G	H	K	L	M	N	S	Weight m (g)
K20018CCSR18	12-18	10 Pcp.	18	5,3	18	25	30	30,5	35	40	32	39,5	50	5	M6x18	30
K20030BCSR30	20-30	5 Pcp.	30	6,5	30	40	45	50	50	60	52,8	62,5	80	8	M8x25	84

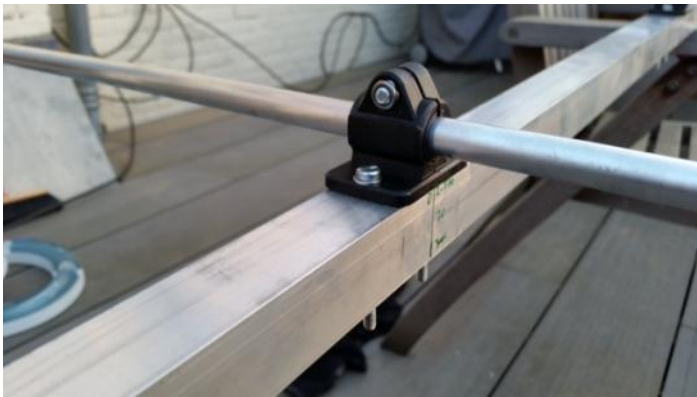

Het is een dualband antenne en alleen de zes meter straler wordt gevoed. De vier meter straler zit dus niet fysiek verbonden aan de coaxkabel. Groot voordeel is dat je maar 1 coax nodig hebt voor de dual-band antenne. Ik heb hiervoor, net als vele voorbeelden op het internet, een centraaldoos gebruikt met een IP65 keurmerk. De wartels klemmen de 13 mm elementen goed waterdicht vast. De uitdaging hierin was wel dat het twee losse delen zijn die door de centraaldoos en de wartels niet voldoende stevig vast zitten.

Hier heb ik een pvc buis in de lengte een zaagsnede gezaagd en deze met slangenklemmen de beide helften verbonden. Ik heb door de pvc buis een te groot gat geboord en hierdoor 2 boutjes vastgemaakt om de elementen te voeden.



De beam is van een 50Ω principe. Je kunt er dus zonder veel problemen een 50Ω coax aan bevestigen. Hier heb ik gebruik gemaakt van een choke balun. Ik heb 5 windingen om een spuitbus gewikkeld en met Ty-Raps de windingen vastgeklemd, zodat het een mooi geheel is geworden.



Om de antenne een wat nettere uitstraling te geven heb ik op het uiteinde van de boom kunststof doppen geplaatst en kunststof dopjes op het uiteinde van de elementen geschoven.



In de junkbox had ik nog een beugel liggen die ik perfect kon gebruiken om de beam aan de mast te monteren.

Ik heb de beam direct in de mast gehangen en een test uitgevoerd. Mijn first op vier meter was een feit! **PA3EFR** nog bedankt voor mijn eerste vier meter ervaring!

Ik zag dat de SWR op de zes meter over de gehele band perfect verloopt. Op de vier meterband is de SWR een stuk smaller. Tussen de 70,000 MHz en de 70,300 MHz zijn er geen problemen te ontdekken. Vanaf de 70,300 MHz schiet de SWR omhoog. De waarden blijven net aan beperkt om goed op de FM aanroep frequentie 70,450 MHz te kunnen werken. Binnenkort eerst een analyser aan de beam hangen om te checken of er aanpassingen gemaakt kunnen worden, zodat ik een betere SWR op de vier meter kan krijgen in het hogere gedeelte van de band.



In mijn beschrijving ben ik niet tot in detail getreden, omdat de site van **GØKSC** alle maten en gegevens goed weergeeft. Hou er wel rekening mee dat de maten voor de elementen, zoals beschreven op de site, de helft zijn van de volledige maat. Even alles keer twee doen! Hou je alle maten goed aan dan is de SWR gewoon goed!

De antenne zoals ik die heb gemaakt is in het totaal acht kg geworden. Ik denk dat dit gereduceerd kan worden door een boom van 25x25 mm te gebruiken.



Nu ik dit artikel schrijf raast er een storm, of zoals ze het op het nieuws noemde "de lente storm", over mijn dak. Het was even knijpen met de biljetjes, maar de maximaal 100 km/h wind die over mijn dak raasde heeft de antenne geen schade berokkend!

Ben je enthousiast geworden om ook QRV te zijn op de vier meter band dan is dit in mijn optiek een erg leuke antenne.

Het bouwen is simpel en de resultaten leuk! Heb je vragen dan kun je mij altijd mailen via PE2PVD@hotmail.com.

Laat het Es-seizoen maar snel beginnen!

73 de Patrick, PE2PVD

Patrick van Duijkeren
JO22EB, Voorburg

De uniHAM, UNI-715 paddle(2)

Door Nick Verbeek, PA0NCV

Ook ik heb zo'n UNI715 paddle besteld op Ebay met de gedachte die bouw ik wel om naar rechts.

Dat ging niet zo makkelijk op de FT817 want ik heb ook al 'pootjes' gemonteerd die dezelfde gaatjes gebruiken rechtsvoor. Maar rechtsachter zitten dezelfde schroefjes.

De uniHAM daar op z'n kop monteren gaat uitstekend.

De paddle werkt zo voor rechtshandige perfect en is makkelijk met een inbussleuteltje te demonteren.

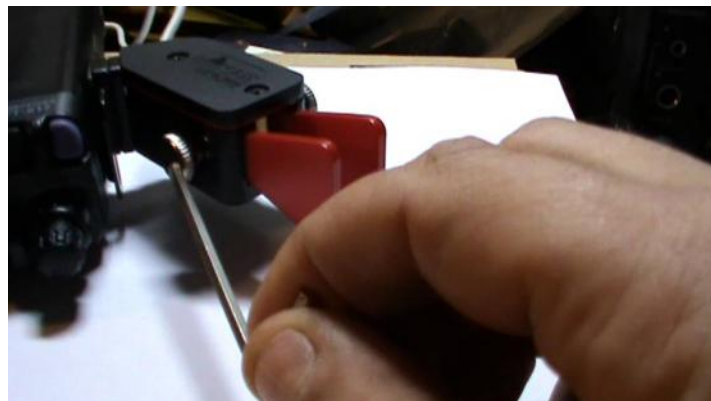

De UNI715 is nog steeds te koop (Google naar FT817 paddle) voor 40 Dollar, inclusief versturen vanuit China. Zeker een aanrader.

73 de Nick, PA0NCV
pa0ncv@planet.nl

Tiny Tornado for 80m

By Ernest Neijenhuis, PA3HCM

Many years ago I built a prototype of the famous 'Pixie 2', one of the simplest and smallest CW transceivers ever designed. The main issue is that the TX and RX frequency is the same, so the opposite station needs to shift which he probably doesn't know, so it takes quite some patience to get a successful QSO. Once published, lots of improved designs appeared in magazines and on the internet, one of them being the "Tiny Tornado". Since I had some mint tins left, I decided to build this little wonder.

The original Tiny Tornado is designed by Brice **KA8MAV** and published on the web by George **KC6WDK**. The most important part is of course the circuit diagram:

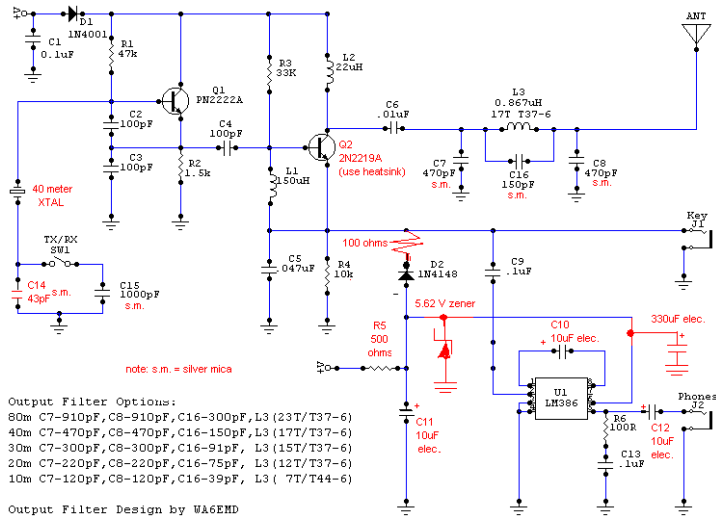

Brice D. Hornback, KA8MAV	
"TINY-TORNADO" Amateur Radio Micro-Transceiver	
Rev	ID
REV2d	Copyright (c) 2002 KA8MAV. All Rights Reserved.
Date: 02/2002	Page: 1 of 1

Circuit diagram of the Tiny Tornado, designed by Brice KA8MAV and published by George KC6WDK. Click on the picture for a larger version!

You can build this rig for any shortwave band by inserting the appropriate crystal and build the correct band filter. Component values for the band filters are listed in the diagram. For some unknown reason I always have some 3,579 MHz crystals in my junk box, so I built the 80m version.

The most notable change (compared to the original Pixie-2) is switch SW1 with capacitor C15. By closing SW1 capacitor C15 is placed parallel to C14, resulting in a little shift of the Colpitts crystal oscillator. This allows you to shift the frequency when starting transmitting.

Building was rather straight-forward. I started with a piece of copper clad, fitting on the bottom of the tin. I soldered another small sheet of copper clad on top of the bottom, to keep the



The battery compartment.

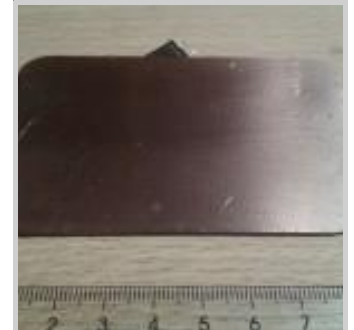

The base, made of copper clad.



So far, everything fits.



The crystal oscillator.

battery away from the circuit.



Final stage, also demodulating



Audio stage.

Then I placed all components, using my favourite "Manhattan style" building method.

I left some free space for the connectors and cut away these parts of the copper clad bottom. I drilled holes in the tin and mounted the connectors. After testing the circuit I placed it in the tin as well, and fixed it using double sided tape on the bottom and some soldering on the sides.



Leads attached to the connectors.



The completed circuit.

markt Dirage te Lummen

Ik vond op de radiomarkt Dirage in Lummen afgelopen maandag een heel leuk meet instrumentje, dat denk ik wel in elke shack wel van pas kan komen.



Misschien iets om in DKARS te vermelden?



The closed box.

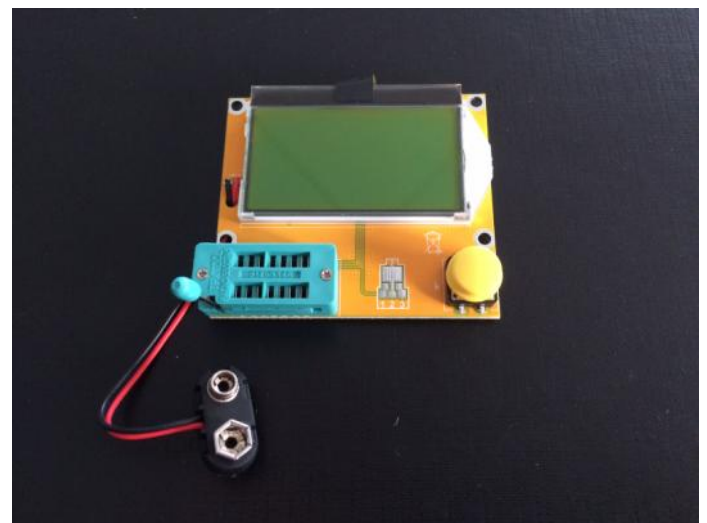

The rig, placed on top of my Juncker key.



Klik op de afbeelding voor het Youtube filmpje

73 de Ernest, PA3HCM



Gezien op de radio-

73 Lins Berben PA3CMC Z21CMC ZS/PA3CMC

80m vossenjachtontvanger (PRX80S-2014) gebouwd van DF7XU bouwpakket



Door Tjalling Brouwer, PE1RQM

Veron afdeling Amersfoort organiseert regelmatig radiovossenjachten op landgoed Den Treek in de gemeente Leusden. Dat is voor mij dichtbij huis en het zijn leuke vossenjachten. Hoewel er best een wedstrijd element aan verbonden is, hebben de jachten toch een recreatief karakter. Ook voor de beginnende jager zijn de jachten leuk. ARDF jachten worden hier niet georganiseerd. Wel FoxOrings, de Piet Wakkerjachten en Spoetnik jachten. De jachten worden gehouden op 2m en 80m.

(Ten tijde van schrijven:) Hoewel ik mijn gezicht al regelmatig heb laten zien daar en ook al iets van 15 jaar interesse heb voor vossenjachten, val ik toch ook nog steeds in de categorie beginnende jager. Nou ja, zeg maar liever onervaren jager. Want ten opzichte van de meeste deelnemers heb ik nog maar relatief weinig jachten gelopen.

Zodoende had ik dus tot maart 2015 ook nog niet eens een 80m vossenjacht ontvanger. Ik deed dus alleen mee met de 2m jachten met mijn **DF1FO** ontvanger. Dat gebeurde ook op 15 februari 2015 en daar sprak ik Wim **PA3AKK**. We kwamen zo ook in gesprek over het feit, dat ik met veel jachten in Leusden nog niet mee kon doen, omdat ik nog geen 80m ontvanger had. Ik had aangegeven daar wat prioriteit aan te willen geven. Wim wees gelijk naar Dieter **DF7XU**, die die dag ook in Leusden aanwezig was om te jagen. Volgens Wim was de kans groot, dat Dieter nog een bouwpakket zou kunnen leveren van een door hem gemodificeerde HRX80. Dieter noemt deze versie de PRX80S-2014. Dieter bleek inderdaad nog wel een bouwpakket te hebben liggen. Hij kon die eind februari wel aan Wim overdragen tijdens een vossenjacht elders in het land. Wim zou op 15 maart 2015 weer in Leusden zijn, dus konden we op die manier even slim postbode spelen :)

Dit is het pakket wat ik ontving:



Helemaal compleet dus. De behuizing was al netjes voorbereid. En er was ook een oortje meegeleverd. Alles voelt erg degelijk en de kwaliteit is goed.

Het schema

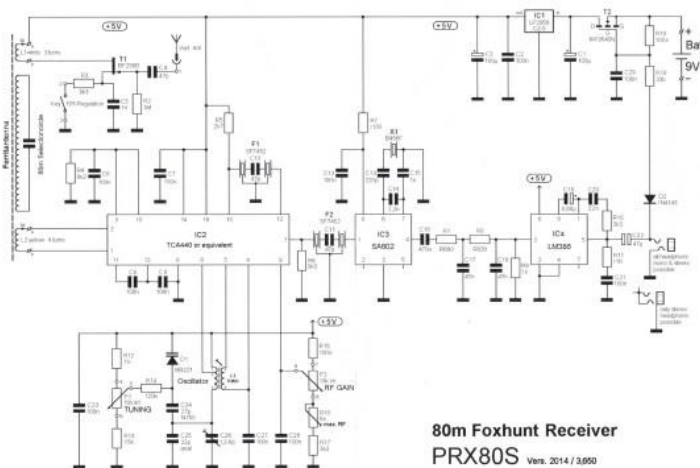

Hier is een fotoverslag van de bouw en een uitleg van de onderdelen:

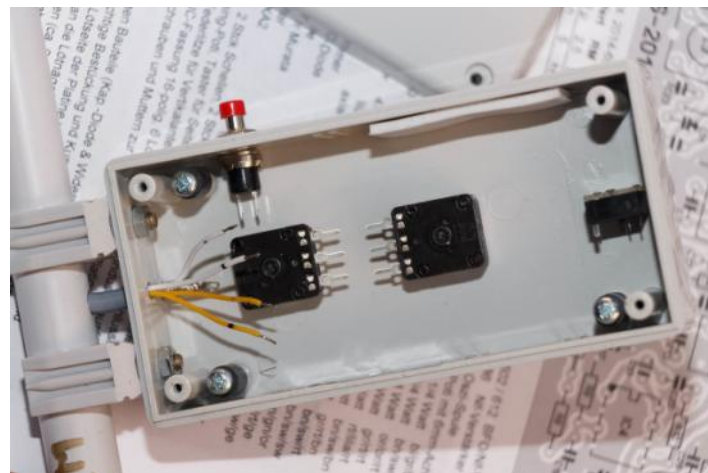

De behuizing was al voorbereid

Zelf een stuk schrijven voor DKARS Magazine?

Dat kan altijd!

Mail naar magazine@dkars.nl

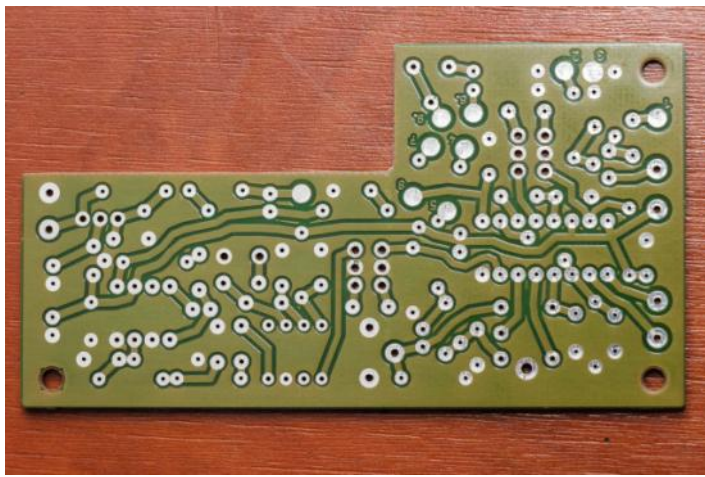

De tracks op de print geeft een nostalgische indruk. Ondanks dat, is dit toch een hele moderne print. De gaatjes zijn precies op maat. Soms was het wel praktischer geweest als de gaatjes 0,1mm groter waren geweest, want de onderdelen gingen er nu wel eens wat lastig in.

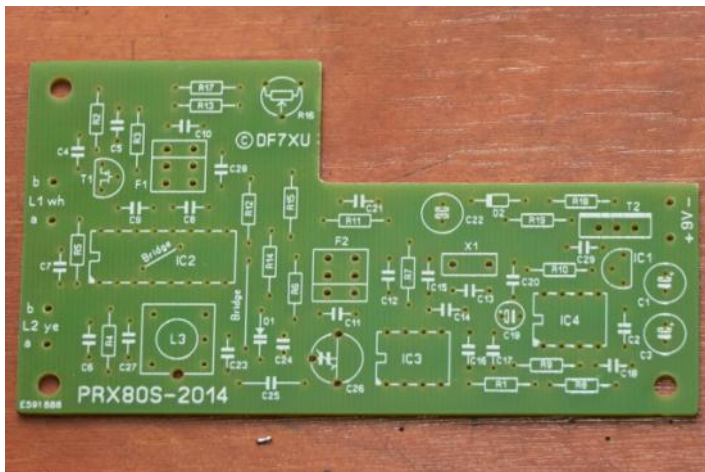

De componenten-zijde. Er zijn helemaal geen SMD onderdelen gebruikt

Ik heb alle meegeleverde koolweerstandenvan vervangen voor metaalfilmweerstandenvan. Ik was in de veronderstelling dat deze altijd beter zouden zijn dan koolweerstandenvan, maar de meningen zijn verdeeld. Ik heb er nog even op gezocht toen ik dit artikel aan het schrijven was. De thermische ruis zou lager wezen van metaalfilm (om die reden heb ik ze ook gebruikt), maar ze kunnen ook een wat sterkere zelfinductie hebben. Wat het beste ook moge wezen voor deze ontvanger, ik kan het niet vergelijken. Om alvast vooruit te lopen, die van mij werkt perfect met de metaalfilmweerstandenvan. Maar het vervangen was niet nodig geweest denk ik.

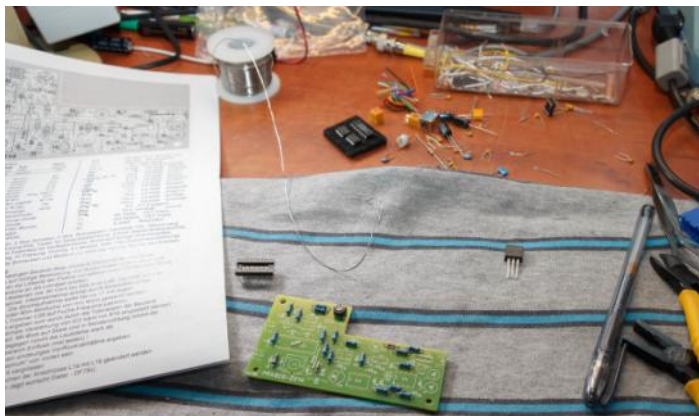

Beginnen met de lage componenten.

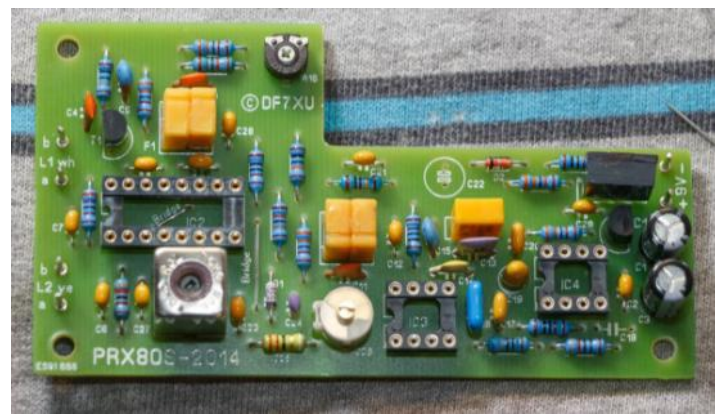

Bijna klaar! C18 had ik nog niet gemonteerd, omdat deze niet in de goede waarde was meegeleverd (foutje). C22 moest ik nog uitzoeken, want daar stond geen polariteit bij. Waarschijnlijk maakt dat niet veel uit.

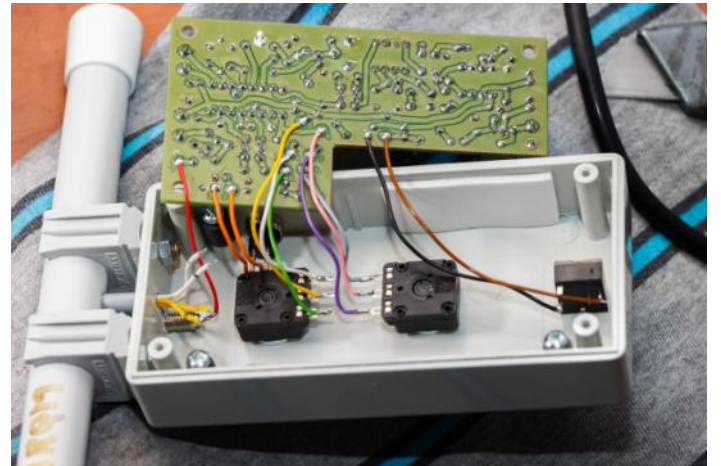

Toen was de bedrading aan de beurt naar de potmeters, schakelaar, middenantenne en hoofdtelefoonaansluiting.

De hoofdtelefoonaansluiting kan je op een slimme manier aansluiten, zo zag ik in het schema van Dieter. Zodoende kan je zowel een mono jackplug, als een stereo jackplug gebruiken. Slim bedacht! Zie schema op de vorige pagina.



Wat ook slim bedacht is, is hoe de ontvanger in- en uitgeschakeld wordt. Er zit geen schakelaar in, ook niet in de hoofdtelefoonaansluiting. Toch schakelt de ontvanger uit zodra je de jackplug verwijdert. Dat gebeurt met een IRF9540N FET, die de belasting van de hoofdtelefoon gebruikt om in geleiding te komen.

Gemeten stroom bij 8,5V spanning:

- Ingeschakeld: ca. 16mA (25 mA maximaal bij volledige uitsturing in hoofdtelefoon)
- Uitgeschakeld (sleep): 0,5µA

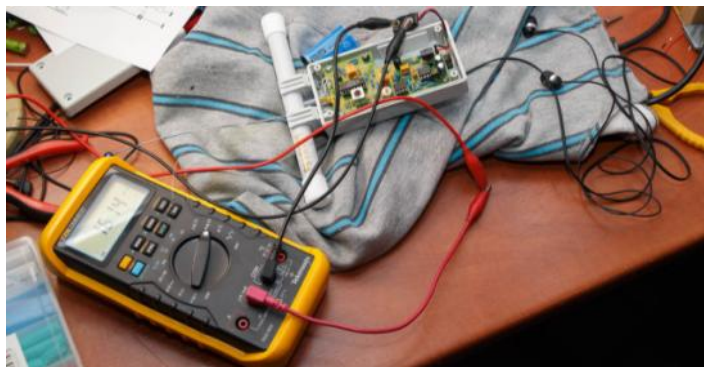

Stroom meting.

Klaar!

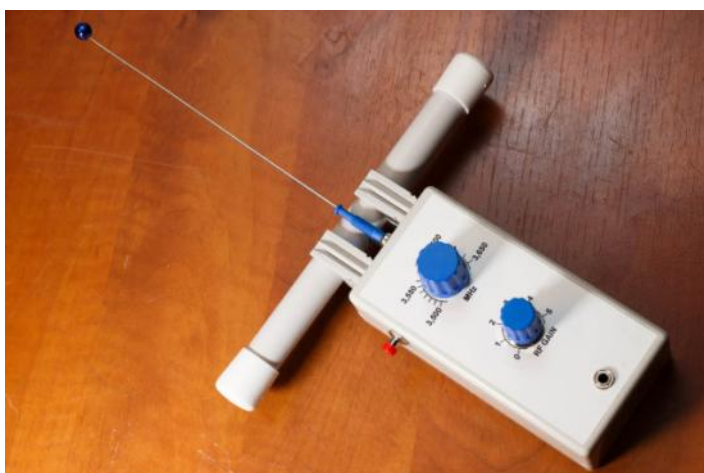

Bedankt Dieter **DF7XU** voor dit mooie pakket en bedankt Wim **PA3AKK** voor de behulpzaamheid.

73 de Tjalling, PE1RQM



US Call Districts

Altijd handig om te weten

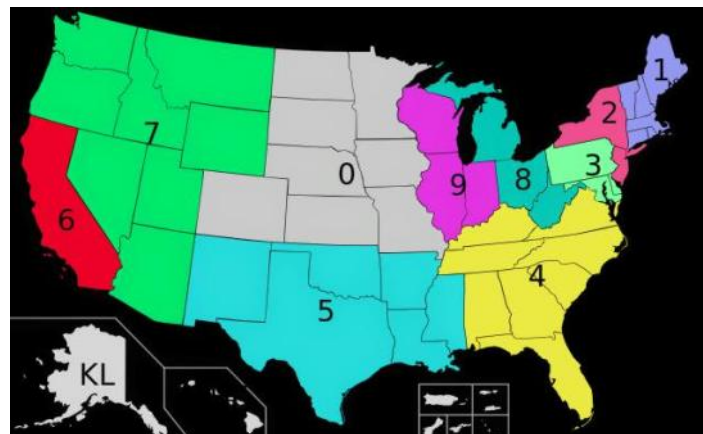

Ook nog goed om hierbij te vertellen is dat het cijfer in de prefix niet altijd vertelt waar deze amateur ook echt woont! Tegenwoordig geeft het cijfer alleen nog aan in welk call district hij zijn examen heeft gedaan. Dus een 'W6ABC' die van Californië naar New York verhuist blijft 'W6ABC' en wordt dan geen 'W2ABC'.

PA00NEWS
Iedere vrijdagavond 22:30
(lokale tijd)
Via PI3UTR 145.575

**Heb je een regionaal of landelijk
evenement aan te kondigen?**

Mail het ons!

magazine@dkars.nl

De Daily Minutes
19:00 uur (lokale tijd)
(herhaling de volgende dag om 10:30)
Via PI2NOS op 430.125

Een transceiver met een hoog hobby gehalte

Door Johan van Dijk, PA3ANG



We hebben er lang op moeten wachten, maar dat was het waard. De nieuwste 'Open Source' transceiver van Ten-Tec is een juweeltje. Na de CW-only 20 en 40 meter transceiver met de naam Rebel is er dus nu een CW / Phone / Data transceiver voor 20 en 40 meter met de toepasselijke naam Patriot. Weliswaar een 5 watt QRP zender maar een voortreffelijke ontvanger en een zeer goede SSB modulator. Bij mijn eerste verbinding op 7.077 kHz kreeg ik meteen goede modulatie rapporten. Uiteraard was het signaal wat zwakker, maar dat werd prima gecompenseerd door een goede verstaanbaarheid.

Wat is een 'Open Source' transceiver?

De term 'Open Source' is zeer bekend in de softwarewereld en wil zoveel zeggen dat de ontwerpen en bronnen voor iedereen beschikbaar zijn. In het geval van de Rebel en de Patriot zijn de schema's openbaar, de pcb ontwerpen (inclusief de Gerbers bestanden) en de firmware van de besturing. Je kunt de Patriot dus zo nabouwen, uitbreiden en verbeteren. Bijvoorbeeld het aantal frequentiebanden uitbreiden of de firmware voorzien van extra functionaliteit zoals een IAMBIC keyer. Een transceiver dus waarmee je naar hartenlust kunt experimenteren! De transceiver is voorzien van een Arduino achtige processor. Een Chip-KIT UNO32 welke veel sneller en dus krachtiger is dan de oorspronkelijke Arduino. Er is veel open source software beschikbaar en je kunt in zeer korte tijd al zelf programma's schrijven of misschien makkelijker: lezen, begrijpen en aanpassen.



Het eerste wat je doet als de transceiver is uitgepakt uit de doos is het deksel eraf schroeven. Althans dat was bij de Rebel nodig om de keuze te maken tussen 20 en 40 meter. Nu bij de Patriot hoeft dat niet meer omdat een uitbreiding ontstaan bij de gebruikersgroep van de Rebel, namelijk een bandomschakeling, hardware- en firmware technisch is doorgevoerd in de Patriot. Nu is het misschien handig om een display module aan te sluiten, zodat je alvast wat kunt gaan experimenteren met de set en een beetje makkelijk kunt afstemmen. Zonder een display is dat wel wat onhandig.

De brandende vraag is natuurlijk: hoe goed doet de Patriot het, is hij het geld waard? Kun je het kleine setje vergelijken met een 'echte' set? Nou, dat kun je en hij doet echt niet onder voor een grote knoppendoos. Ten-Tec heeft natuurlijk wel verstand van hoogfrequent en in het gebruik luistert hij zeer rustig. Een middagje naar 7077 kHz geeft geen hoofdpijn, behalve misschien vanwege de inhoud van de QSO's.

Ik ben niet zo geïnteresseerd in Sherwood ranglijstjes, maar in vergelijking met mijn TS-590 en Afedri SDR ontvanger krijg ik dezelfde leesbaarheid van signalen en de drie filter standen op de Patriot geven voldoende mogelijkheden om storing weg te halen.

Okay, de Patriot heeft geen Noise Blanker, Notch Filter of DSP aan boord, maar dat hebben de meeste QRP setjes niet. En \$299 versus \$999 (KX3) kun je niet met elkaar vergelijken qua functionaliteit. Het enige wat is mis is een verzwakker (ATT) in het ontvanger circuit. Met de vele puls storingen om mij heen zou dat een prettige aanvulling zijn.

Overigens functionaliteit, daar gaat het dus om bij mogelijke uitbreidingen. Wil je met een keyer seinen dan programmeer je die gewoon in, of een call geveer. Wil je een andere band erbij of ontvangst op de omroepband, dan kan je de parameters in de set aanpassen. In feite is de Patriot een hobbyobject, niet een standaard communicatie zend/ontvanger, maar een apparaat waar je verbindingen mee kunt maken, kunt experimenteren, software schrijven of hardware kunt bijbouwen.

In de tussentijd heeft de Patriot Alliance Mod groep al een mooie [sketch](#) voor de Patriot gepubliceerd in de [Yahoo groep](#). Dus naast de 'standaard' firmware van Ten-Tec kun je deze alternatieve firmware in de Patriot stoppen. Hierdoor krijg je de volgende functies erbij:

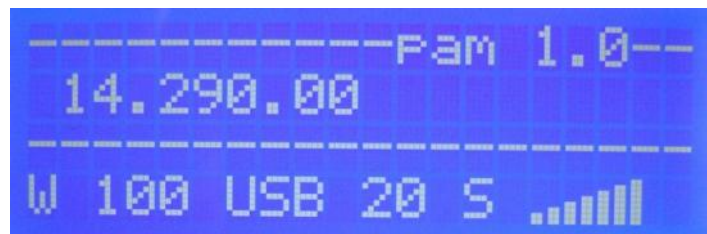

IAMBIC keyer met variabele speed en automatische herkenning van een op en neer seinsleutel;

- In CW mode wordt de ontvangstfrequentie 700 Hz (instelbaar) verschoven;
- Langer indrukken van de SELECT knop geeft de ingestelde frequentie in morse;
- Langer indrukken van de FUNCTION knop geeft een tune carrier;
- Verbeterde lay-out van de aanbevolen 20 x 4 matrix display met S-meter;
- CAT besturing zodat de frequentie, filter en mode kunt besturen en uitlezen met bijvoorbeeld HRD;
- Een verbeterde en snellere encoder routine voor een natuurlijkere afstemming;
- En nog allerlei kleine verbeteringen onder de motorkap.

Lees verder op pagina 23 tweede kolom

Dodelijke Radio Signalen

Door Marc van Stralen DK4DDS ex PA0MJY

Het is nu 75 jaar geleden dat Nederland door de geallieerden bevrijd werd. Dat radio signalen toen dodelijk konden zijn, kunnen jullie in dit artikel lezen.

Enkele weken geleden keken mijn XYL en ik naar een film over het Amerikaanse bombardement in tweede oorlog van Tokio Japan. Ze was verbaasd dat er slechts een paar piloten in staat waren te navigeren om naar Tokio te vliegen. De overige piloten konden wel vliegen, maar waren niet in staat goed te navigeren. Deze piloten moesten achter de zogenaamde 'leaders' aan vliegen door middel van een radio baken dat in de vliegtuigen van de leaders was gemonteerd

Helaas weten veel mensen niet dat dit ook in Europa gebeurde tijdens de bombardementen op Duitsland. Hierdoor zijn veel vliegtuigen onnodig neergestort, neer geschoten en/of verongelukt.

Tijdens een bezoek in 2005 aan het.. museum Phoenix Arizona en het bekijken van een nog vliegende goed onderhouden B14C heb ik dit helaas moeten vernemen. Toen ze hoorden dat ik uit Nederland kwam vertelden ze mij dat er vaak grote verliezen aan geallieerden zijde waren ver voor dat de doelen in Duitsland bereikt waren.



Volledig nog vliegklare Boeing B14 compleet met bommenrek en machine geweren bewapening.



Radio Operator Position in een Boeing B14 (BC 348 Receiver)

Er waren toen gewoon veel te weinig ervaren piloten ter beschikking om de grote aantalen bombardementen met de vele vliegtuigen uit te voeren

Men heeft toen naar oplossing gezocht om toch zoveel mogelijk vliegtuigen te kunnen inzetten. Zonder veel piloten die ervaring hadden in navigeren want die waren eenvoudig niet beschikbaar. Daar toe werden een grootaantal piloten opgeleid die eigenlijk alleen maar goed konden vliegen, verder werden de bomrichters getraind en de andere bemanning leden die bewapening moest bedienen en **radio communicatie moesten verzorgen**. Een bombardement squadron bestond dan ook uit een paar vliegtuigen die becommandeerd waren met een bemanning die vliegen en navigeren kon.



De rest van de bommenwerpers vloog achter een radio baken aan dat in de vliegtuigen van "de leaders" was gemonteerd. Op zich zelf was dat niet eens zo'n slecht plan, maar de Duitsers waren natuurlijk ook niet gek. Die hadden al snel in de gaten hoe het een ander functioneerde en vonden het zelfs geweldig dat dit principe van radiobakens werd ingezet. Want hierdoor wisten zij immers precies wanneer deze squadrons opstegen en de vijandelijke vliegtuigen richting Nederland vlogen.

Via diverse luisterposten luisterden namelijk continu op de zendfrequenties van deze bakens. Een dergelijke luisterpost bevond zich o.a. op het vliegveld Leeuwarden. Door geallieerden ook wel het wespennest Leeuwarden genoemd.

Zodra Squadrons Nederland naderden en de bakensignalen werden ontvangen, werden de Duitse jachtvliegtuigen in gereedheid gebracht. Meestal lieten de Duitsers de bombardement Squadrons een stuk boven Nederland vliegen alvorens de jachtvliegtuigen werden ingezet.



TX en Antennetuner in de Boeing B14 bevindt zich achter de operators chair
 Eerst werden dan de Leaders ondervuur genomen en getracht deze uit te schakelen. Wanneer namelijk de leaders waren uitgeschakeld brak er vaak paniek uit bij de overige vliegers. die konden zeker bij de nachtelijke raids, waarbij het aarde donker was niet meer bepalen waar ze zich bevonden. Ze werden dan een eenvoudige prooi voor ervaren Duitse jachtvliegers om veel deze bommenwerpers neer te schieten of zwaar te beschadigen zonder dat daar lucht af weer voor nodig was.



Antenne schakelaar

Dat is dan helaas een van redenen dat er zoveel bemanningen zijn omgekomen en nog steeds vliegtuigwrakken nog op de bodem van het IJsselmeer liggen en er ook veel vliegtuigwrakken zijn gevonden in Flevopolders.

73 de Marc, DK4DDS

Een transceiver met een hoog hobby gehalte(vervolg van pagina 21)

Hobby-en met de Patriot is net als in de reclame: een beetje van jezelf met een bakkie van Ten-Tec. Op dit moment maak ik meer verbindingen met de Patriot en Rebel dan met de TS-590 en het geeft veel voldoening als je weer een DX station aan je antenne rijgt met QRP.

Voor meer informatie surf je naar de website van [Ten-Tec](#) of naar de [Yahoo groep](#). Naast de Patriot is er ook een [Yahoo groep voor de Rebel](#). Hier is ook al de nodige open source software voor ontwikkeld zelfs met Bandscope en CW decoder en een sketch om met JT65 te werken. Vooral Amerikanen zijn hier actief, dus het wordt tijd dat wij ook wat van ons laten horen. Lijkt het je leuk om weer te gaan experimenteren en dan niet direct met de soldeerbout, maar modern vanachter een computerscherm, grijp dan nu je kans!

73 de Johan, PA3ANG

Hamnieuws

Het laatste nieuws voor zendamateurs



PE1KQP's Projecten Pagina

Door Nico van der Elsen, PE1KQP

We zijn er aan gewend en denken dat we niet meer zonder kunnen, al die elektronische speeltjes die we om ons heen verzameld hebben. De jongere generatie heeft nooit anders gekend, ze zijn er mee opgegroeid, met Facebook, Twitter, I-Phone, I-Pad en Tomtom. Ze kunnen een wereld zonder dit alles zich niet meer voorstellen.

Een leuke anekdote

Een oude man zit in de tram, tegenover hem zit een jonge gast met zijn I-Phone te spelen. Hij kijkt op en ziet een glimlach op het gezicht van de oude man, waarop hij zegt, ja opa dit hadden jullie vroeger niet en houdt zijn I-Phone omhoog. Dat klopt zegt de oude man, toen ik zo oud was als jij nu bestond dat allemaal nog niet. Daarom hebben wij het maar uitgevonden.

De ontwikkelingen in de techniek zijn in door de tijd heen niet altijd geleidelijk gegaan. Er zijn perioden geweest (meestal een oorlog) dat het noodzakelijk was om snel nieuwe innovaties door te voeren. Deze innovaties en uitvindingen lagen weer ten grondslag voor verdere ontwikkelingen.

Een paar voorbeelden.

Tijdens de Amerikaanse burgeroorlog aan het begin van de industriële revolutie, is de ontwikkeling van de vuurwapens met sprongen vooruit gegaan.

In het begin gebruikte men voorladers met een vuursteen-slot (deze techniek bestond toen al meer

dan 200 jaar). Op het einde van de burgeroorlog had men het repeteer geweer met patronen en de Gatling machine geweren. Dit was mogelijk door de nieuwe genormeerde productie methoden met machines die serie productie mogelijk maakten (elk onderdeel is nu uitwisselbaar en heeft dezelfde vorm en maat). De wapenfabrikant Remington kon hierdoor na de burgeroorlog typemachines maken.

Ook de stalen oorlogschepen, duikboten en gasballonnen zijn in die tijd voor het eerst gebruikt. In deze periode zijn er veel nieuwe mechanische ontwikkelingen geweest. Op het gebied van elektronica kende men in die tijd alleen de telegraaf.

In de Eerste wereldoorlog gebruikte men het vliegtuig en de vonkzender voor het eerst. Gedurende die vier jaar durende oorlog zijn deze snel verder ontwikkeld.

Twintig jaar na de Eerste Wereldoorlog begon de Tweede Wereldoorlog en in deze tijd is er een grote vooruitgang geboekt op het gebied van de elektronica. Radio, Radar, computer en afstand plaatsbepaling zijn tot ontwikkeling gekomen en steeds verder verbeterd. De wieg van de computer, gps en de mobiele telefoon heeft in die tijd gestaan.

Hieronder staan een aantal linken naar YouTube .

Het is een serie documentaires die in de vorige eeuw gemaakt is met medewerking van de mensen die er in de tweede wereldoorlog bij betrokken waren.

Omdat veel informatie nog heel lang geheim geweest is, zijn deze reportages met veel interessante techniek pas in 2014 op YouTube geplaatst.

<https://www.youtube.com/watch?v=Uf5caj9ZhpQ>

<https://www.youtube.com/watch?v=ZPWdICtQVBo>

https://www.youtube.com/watch?v=fkCW4g8It_A

<https://www.youtube.com/watch?v=9zMQ-gHcmkY>

<https://www.youtube.com/watch?v=yMIXL1Mxkp0>

<https://www.youtube.com/watch?v=TPvqy9tldoo>

https://www.youtube.com/watch?v=2Ojl1_vT4N8

*Nico van den Elsen PE1KQP.
Sinds 1981 zendamateur en organiseert jaarlijks het Zuidelijk Radioamateur Treffen in Elsendorp. Het terrein in Elsendorp is 15 hectare groot, hier worden antenneproeven gedaan waar bezoevende radio amateurs welkom zijn om mee te doen.
Meer info op: <http://pe1kqp.radiotreffen.nl/welkom>*



Ik heb altijd gedacht dat veel uitvindingen van latere datum zouden zijn.

Veel plezier met het kijken naar deze boeiende serie.

73 de Nico, PE1KQP



Storingsprobleem met straatverlichting

Door Lins Berben, PA3CMC



Een van de speerpunten van de DKARS is het oplossen van een steeds grotere storingsproblematiek, zaken als powerline communicatie, plasma TV's niet CE gemarkeerde storende producten enzovoorts. Dit keer een bijdrage van Lins, PA3CMC.

Ik zit vanaf 2008 met storing van straatverlichting, toen nieuw aangebracht op een nieuwe rotonde. Het is er niet een maar het zijn er twintig!

Als de straatverlichting 's avonds aan gaat neemt de ruis van korte golf tot 2m enorm toe. Probleem kleine signalen zijn niet te horen. Zowel op korte golf als twee meter. Met EME op twee meter kan ik het vergeten als de lampen aan zijn.

Wat heb ik gedaan? Ik heb de storing gemeld bij AT. Die zijn aan de hand van metingen die zelf heb gedaan ook naar mij toe gekomen.

De klacht werd meteen in behandeling genomen.



Er is contact gezocht met eigenaar van de weg, de provincie. Van daaruit is contact gelegd met de leverancier van de armatuur; Philips.



Philips heeft het goed opgepakt, ze zijn hier geweest, metingen verricht, een armatuur uit de mast gehaald om er metingen aan te verrichten.

Philips heeft een viertal metingen gedaan, zie de PDF's in onderstaande download link:

- [Document 1](#)
- [Document 2](#)
- [Document 3](#)
- [Document 4](#)

Resultaat: de lampen voldoen aan de NORM, helaas Lins :-{

73 Lins Berben PA3CMC Z21CMC ZS/PA3CMC

Naschrift DKARS : Dit soort problemen is ook een van de speerpunten van DKARS en we komen binnenkort ook met meer informatie hierover naar buiten.

Heb jij vergelijkbare problemen? Stuur ons even een berichtje via secretaris@dkars.nl !

(D)ATV

Oproep, (D)ATV redacteur gezocht !

Er is heel veel te doen in de (digitale) amateur tv wereld en het DKARS Magazine doet daar ook heel graag verslag van.

Ben jij veel aan het knutselen en/of actief met ATV?

Je kan natuurlijk altijd een stukje schrijven en dit naar de eindredacteur sturen. Maar heb je misschien iets meer tijd, dan zou het heel leuk zijn om maandelijks een paar pagina's in het DKARS Magazine te vullen.

Je hoeft niet over allemaal moeilijke opmaaksoftware te beschikken, het mag in de vorm van Word, PDF of zelfs tekstfile met losse afbeeldingen worden aangeleverd.

Wat levert het je op?

In ieder geval geen geld :- (maar natuurlijk wel eeuwige roem!

Belangstelling?

Stuur een bericht naar Peter, PJ4NX via : pj4nx@dkars.nl

Doe met ons mee en help zo om samen met ons de radiohobby op de hogere banden te promoten!



Click on the picture above to download your PDF

Contents

- *DATV News*
- *Editorial*
- *Video AGC/Limiter Update*
- *A digital World DigitalConversion*
- *IARU ATV Contest Rules*
- *PCB Design*
- *Write for the CQDATV Magazine*
- *24cm Repeater input for GB3FY*
- *DATV Express Feb Update*
- *Moving on with film making Part 3*
- *Information*
- *Coming up in CQDATV*



The April DATV Magazine can be downloaded as a PDF by clicking on one of the Magazine picture left up.

In case you like another format to read it, then go to [their website](#) and choose the format you like.



Door Harry Keizer, PE1CHQ

Zoals sommigen onder u wel zullen weten is dat ik samen met o.a. Jan **PA3FXB**, Eene **PA3CEG** and last but not least Cor **PE0SHF** met een behoorlijke regelmaat in Dwingeloo te vinden ben in/om/onder/rond de Radio Telescoop waar we allemaal vrijwilligers zijn in meerdere disciplines zoals EME, SETI, Radio Astronomie, Educatie en Art om er maar een paar te noemen.! Camras is de stichting die de Radio Telescoop beheert en sinds begin april is er een nieuwe 'ster' aan het Dwingeloose firmament genaamd Barbara de Jong. Zij is naast nieuw bestuurlijk ook Sterrenjuf en collega-vrijwilliger. Het interview met haar vindt u hieronder met toestemming van en dank aan het Dagblad v/h Noorden en Eene **PA3CEG** voor het doorsturen.! !

INTERVIEW BARBARA DE JONG (Door Gea Meulema)
Met een grote show door Nederland reizen en kinderen lesgeven over de sterren. Dat is de droom van sterrenjuf Barbara de Jong.

'De zon heeft geen streepjes'

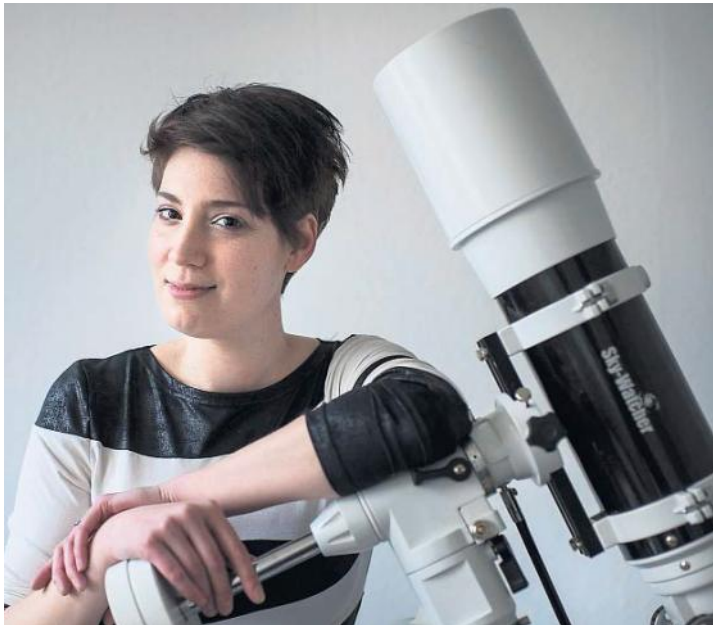

Sterrenjuf Barbara de Jong geeft les over het zonnestelsel "Ik wil kinderen verwonderen."
FOTO: CORNÉ SPARIDAENS

In haar woonkamer staat een grote telescoop, op tafel ligt een boek over de Big Bang en aan de muur hangt een schilderij met de maan en sterren. Barbara de Jong (31) is 2,5 jaar geleden afgestudeerd aan de pabo en valt als juf in op basisscholen, maar het liefst geeft ze les over sterrenkunde. Zij wil voor kinderen aanschouwelijk maken hoe het precies zit met ons zonnestelsel en ze verhuurt zich als sterrenjuf om dat aan basisschoolkinderen uit te leggen. Ze maakt er echt toneelstuk van.

Een van dingen die ze gebruikt is een groot rond oranje doek van ruim twee meter doorsnee. Het verbeeldt de zon. Dan vraag ik aan kinderen: "Hoe groot is dan de aarde?" Ze mogen kiezen uit een doos met ballen in allerlei maten van een voetbal, handbal, tennis- en pingpongbal tot een knikker. De meeste kiezen voor de hand- of tennisbal, maar het is de knikker." Dat de aarde zo

klein is, daar verwondert ze zichzelf elke dag nog over. „Maar onze zon is ook maar heel klein, een dwergje. Het heelal is zo groot.

Ze begint haar lessen vaak met afstand en afmetingen. "Ik heb een opblaasbare bal, dat is de aarde. Dan pak ik de maan en laat ik leerlingen raden hoe ver die van elkaar afstaan. Dat is 400.000 kilometer en dat is tien keer de aarde rond. Maar daar kan niemand zich een voorstelling maken. Daarom heb ik een touw tien keer om mijn aarde gewikkeld en die laat ik een leerling uitrollen. Soms past het touw niet in het klaslokaal en dan moet het door het raam naar buiten. Het is veel verder dan je denkt."

Kinderen vinden dat geweldig, zegt ze. Ze vinden de maan, de zon, de sterren, astronauten en ruimtereizen reuze interessant. "Ze zijn bezig met vragen als: waar komen we vandaan, hoe is de aarde ontstaan, hoe is het geweest en houdt het op?"

De Jong kijkt films, leest veel over astronomie en geeft publiekslezingen. Ze gaat met een groep (amateur) sterrenkundigen regelmatig naar Starparty's. „Dan gaan we naar Wateren en doen we de hele nacht waarnemingen. Als het helder is kun je zelfs de melkweg zien. Daar leer ik ongelooflijk veel van."

Ook zit ze sinds kort in het bestuur van Camras, de organisatie die de radiotelescoop in Dwingeloo draaiende houdt. „Daar heb ik educatie in mijn portefeuille." Nederlandse astronomen zijn met weinig maar staan aan de wereldtop, zegt ze. Het zijn slimme mensen maar niet allemaal even sociaal en communicatief. „Ze zeggen heel moeilijke en abstracte dingen." Zij wil de astronomie inzichtelijk maken voor mensen die er niets van weten. En meiden interesseren, want zowel de toppers als de amateurs zijn overwegend mannen. „Als we waarnemingen doen ben ik de enige vrouw.

Maar op scholen zie ik dat jongens en meisjes evenveel interesse in astronomie hebben en ze hebben evenveel ruimtelijk inzicht en kunnen even goed rekenen." Ze verhuurt zich als sterrenjuf met sterrentoverstaf aan basisscholen, maar het liefst wordt ze educatief medewerker bij Astron. En het aller-, allerliefst zou ze een eigen reizende theatershow over het zonnestelsel hebben, waar alle kinderen met hun ouders naar toe komen. "Ik wil mensen verwonderen." "Laatst keek ik met kinderen van groep 3 naar de zon. Op het schoolplein mochten ze door mijn telescoop kijken. Een kleuter zei: "Ik zie niks". Ik ging kijken en zag duidelijk de zon. Het jongetje keek weer en zei: 'Ik zie alleen een rondje'. Ik zei: 'De zon is toch rond'. Hij: 'Maarwaar zijn de streepjes?' Ik: 'Oh, je bedoelt de zonnestrallen? Die zijn er niet, de zon is alleen een bol'. Het jongetje was echt in verwarring.

Ik zou het leuk vinden dat als hij de volgende keer een zon tekent alleen een rondje tekent. En dat de juf dan vraagt: 'Waar zijn de streepjes?' En dat hij dan zegt: 'De zon heeft geen streepjes. Ik heb het zelf gezien'."

Vanaf 15 tot 18 juni zijn Rolf **DK2ZF** en Reinhold **DL6NAA** actief op 10 & 24GHz vanaf Helgoland!

De officiële aankondiging verschijnt in de juni editie!

Met dank aan Gerard **PA0BAT** ook voor de tropo-info!!

DATUM	CALL	LOCATOR	AFSTAND
13 CM:			
24-03-15	SK7MW	JO65MJ	576
24-03-15	OZ3Z	JO45UM	448
24-03-15	SM7ECM	JO65NQ	600
24-03-15	G4BAO	JO02CG	428
24-03-15	G4BRK	IO91HP	539
24-03-15	G8CUL	IO91JO	529
24-03-15	DL0VV	JO64AD	444
24-03-15	G3XDY	JO02OB	359
6 CM:			
24-03-15	G3XDY	JO02OB	359
3 CM:			
24-03-15	OZ3Z	JO45UM	448
24-03-15	OZ1LPR	JO44UW	393
24-03-15	OZ7Z	JO44VW	396
24-03-15	G4BAO	JO02CG	428
24-03-15	G3XDY	JO02OB	359

Paul **PE7B** / **G7KVE** heeft zijn eerste stappen gezet op de SHF banden en de eerste resultaten zijn erg bemoedigend: "Ik ben al meer dan 20 jaar radiozendamateur, maar ik heb pas deze week mijn eerste stappen gezet op de SHF-banden! Ik heb recentelijk een 10GHz ontvanger 'samen-gesteld' (PLL LNB & RTL dongel) zoals voorgesteld door

DL3IAE!" :<http://www.darc.de/distrikte/k/23/aktivitaeten/ghz-reflexion-an-wolken/>! En mijn eerste poging om hiermee 10GHz signalen via regenscatter te ontvangen was gelijk een succes!! Door mijn 36cm campingschotel te richten (door een open raam) op een wegtrekkende regenbui kon ik gedurende enkele minuten het 3cm bakken **ON0GHZ** ontvangen! Antenne-richting was noordoost (het bakken ligt 60km naar het westen)!

Op mijn [YouTube kanaal](#) is er een korte video-opname van deze regenscatter-ontvangst.

10GHz rain scatter reception with PLL LNB & RTLSDR - 11 April 2015

73 weergaven

73 de Paul PE7B.

Dank voor alle info en u weet het: als u leuk project hebt of mooie verbindingen gemaakt, laat het weten!

73 de Harry, PE1CHQ

31 maart 2015: een voorjaarsstorm raast over Nederland

De laatste dag van maart verloopt uiterst onstuimig, nu er een heuse voorjaarsstorm over ons land raast. Overal komen (zeer) zware windstoten voor, die in het verkeer voor problemen zorgen.

Het KNMI heeft vanwege de weersomstandigheden voor heel het land code geel afgekondigd, en voor het noorden - Friesland, Groningen, Drenthe en ook de Waddeneilanden – zelfs code oranje. Dat is een waarschuwing voor extreem weer.

Hieronder het resultaat van de storm bij Peter, **PA2V** onze trouwe correspondent voor 70cm.



Zijn complete antenne kwam naar beneden. Inmiddels is de schade aan het dak hersteld en denkt Peter al weer na over nieuwe antennes.

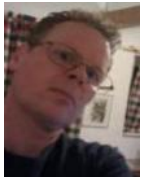

Door René Hasper, PE1L

Mail je info voor deze rubriek naar : pe1l@dkars.nl

KP2/W3XS



Afgelopen dagen bracht **K2UYH** de Amerikaanse Maagdeneilanden op 23 cm via de maan in de lucht als **KP2/W3XS**. Al maakte op de eerste dag al 24 QSO's waaronder enkele in CW.

PA3CSG had de first met KP2 had vanuit PA op 23 cm!

KP2 gebruikte een 2 meter schotel met 200 watt.

OH8K

Het OH8K -team bestaande uit **OH9GDT** en **OH6ZZ** plannen een 144 MHz expeditie naar **OJ0** Market reef. Het is al een flink aantal jaen geleden dat er een serieuze activiteit vanuit OJ0 was dus de pile up zal groot worden. Het station bestaat uit 2x11H/2x10V.

PAOBAT

Gerard stuurde ons zijn log. Hij was erg blij met **S79EME** op 13 en 23cm, 9cm lukte helaas niet de beschikbare tijd was kort doordat **S79EME** de antenne niet op de maan gericht kon houden, en de frequentie bij Gerard was niet stabiel genoeg, naar later bleek (vermoedelijk) doordat er warme koellucht langs de OCXO stroomde, omdat het drooghoudzeiltje over de transverter niet goed opgebonden was.

Verder is Gerard zeer content met een aantal nieuwe stations op 24 GHz. O.a. in drie dagen tijd alle daar actieve JA's gewerkt, in CW nog wel. Gerard heeft nu 12 van de circa 15 op 24 GHz EME actieve stations gewerkt.

23 CM:

3/25/2015 S79EME LI75AA -RO- -OOO- JT65C

13 CM:

3/27/2015 S79EME LI75AA -RO- -OOO- JT65C

9 CM:

3/27/2015 PA7JB JO22 539 569 CW

3/28/2015 OH2DG KP3OCK 569 569 CW

3/28/2015 DF3RU	JN59UL	549 559	CW
3/28/2015 OK1CA	JO70GM	569 569	CW
3/28/2015 SP6OPN	JO80JK	559 559	CW
3/28/2015 PA3DZL	JO21HM	569 569	CW
3/28/2015 ES5PC	KO38	569 569	CW
3/28/2015 HB9Q	JN47CG	579 569	CW
3/28/2015 DL7YC	JO62PK	569 559	CW
3/28/2015 S53MM	JN76GD	549 539	CW
3/28/2015 SM6PGP	JO67BK	549 549	CW
3/28/2015 W5LUA	EM13TB	559 559	CW
3/28/2015 K5GW	EM13PA	569 569	CW
3/28/2015 WA9FWD	EN53	-O- -RO-	CW
3/28/2015 PA7JB	JO22	529 539	CW
3/29/2015 VK3NX	QF21EX	559 559	CW
3/29/2015 OK1KIR	JN79DW	579 579	CW
3/29/2015 PY2BS	GG66PJ	569 559	CW
3/29/2015 9A5AA	JN75XT	-O- -RO-	CW

3 CM:

3/20/2015 WA3LBI	FN20JI	-RO- -O-	CW
3/20/2015 VE4MA	EN19LU	549 559	CW

24 GHz:

3/21/2015 DL7YC	JO62PK	-O- -RO-	CW
3/22/2015 JA6CZD	PM53FM	-O- -RO-	CW
3/22/2015 F1PYR	JN19DA	-13 R-15	JT4F
3/22/2015 LX1DB	JN29	559 439	CW
3/24/2015 JA1WQF	QM05AV	-RO- -M-	CW
3/24/2015 JA4BLC	PM65ML	-RM- -M-	CW
3/24/2015 IK2RTI	JN55AD	-RO- -O-	CW

73 de René, PE1L

EME Expeditie kalender

LX/PA2CHR 2015-04-24 - 2015-04-26, JN29, 2 meter

VK5APN 2015-04-27 - 2015-04-30, QF05, QF06, QF07, QF08, 2 meter.

Info op: <http://vk5apn.com/PortableEME.html>

7Q7EME 2015-05-09 - 2015-05-22 KH77, 2 meter, 70cm, 23cm, 13 cm, 9 cm

Info op: <http://www.emelogger.com/malawi>

ZF2EM 2015-05-16 - 2015-05-26 EK99, 2 meter

Info op: <http://www.qrz.com/db/N8PR>

C6ATA 2015-06-08 - 2015-06-14 FL15, 2 meter

OJØB 2015-06-09 - 2015-06-15 JP90, 2 meter

D-STAR, digitale communicatie voor alle leeftijden(3/3)

Door Bert van der Zwaan, PE1KZU

In de voorgaande twee DKARS magazines hebben we kunnen zien dat communicatie via D-STAR digitale radio in principe gelijk is aan die met analoge radio-zendapparatuur; 'spraak-in' door de zendende amateur resulteert in 'spraak-uit' bij de ontvanger.

Zoals in het vorige bulletin aangekondigd zullen we in dit laatste deel van deze D-STAR trilogie ingaan op de toegevoegde waarde bij het gebruik met een persoonlijke hotspot.

Een standaard hotspot bestaat uit een computer met speciale D-STAR software waar een D_STAR modem/dongle op is aangesloten. Een D-STAR modem is een interface tussen de computer en een externe (analoge) transceiver met een 9600 bps dataport.

Een D-STAR dongle is een D-STAR modem dat voorzien is van een (over het algemeen) 10 mW transceiver. Voor een D-STAR hotspot wordt het meest gebruik gemaakt van 'Windows' en 'Linux' computers.

Populaire, universele, software die daarvoor wordt gebruikt is o.a:

– **G4KLX**, ircdDBGateway en pcrepeatercontroller (Windows en Linux open source)

– **PA4YBR/KA4YBR**, WinDV (Windows closed source)

Als computer is de laatste jaren (ook in de radiohobby) de Raspberry Pi, mede door de zeer lage aanschafprijs en laag stroomverbruik (5V/2A), enorm populair voor gebruik als D-STAR hotspot. Daarom zullen we hier alleen ingaan op het gebruik van de 'Raspberry Pi' D-STAR hotspot. Voor dit type hotspot wordt het meest gebruik gemaakt van de software van G4KLX. Deze software is gratis te downloaden en identiek aan de Windows versie.

De Raspberry Pi is een type 'Credit Card Computer', wat maakt dat er een aantal kenmerkende eigenschappen van een standaard PC ontbreken. De opvallendste is wel het ontbreken van een BIOS. De Raspberry computer dient opgestart te worden van een SD-kaart met daarop het kant en klare besturingssysteem.

Hieronder 3 typen Raspberry computers, voorzien van een behuizing. Respectievelijke types; 1B, 1B+ en 2B



RPi 1B



RPi 1Bplus



RPi 2B

Nu is het voor leken best wel even puzzelen hoe je een besturingssysteem op een SD-kaart installeert en vervolgens de benodigde software toevoegt. Daarom zijn er voor diverse toepassingen kant en klaar "images" beschikbaar. Zo ook voor de D-STAR hotspot.

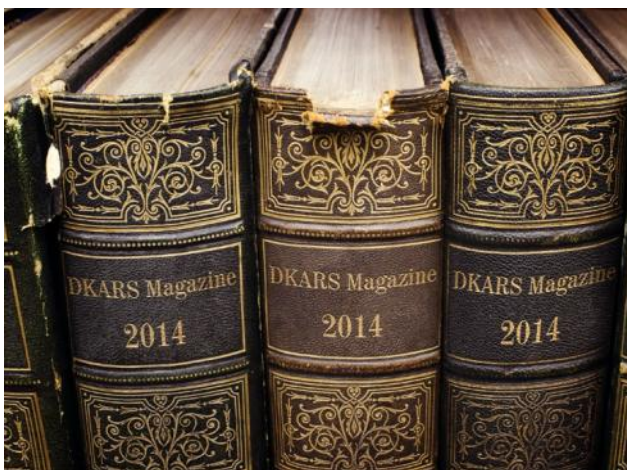

Veel gebruikte images zijn te vinden op onderstaande weblinks:

- <http://wiki.nlreflector.nl/index.php?title=Kzu-distributie> (Nederlandstalige software en gedetailleerde handleiding)
- <http://www.westernstar.co.uk/html/downloads.html> (Engelstalige software en handleiding)

Zodra de hotspot eenmaal is geïnstalleerd is het zeer eenvoudig om, zoals ook vermeld in het vorige nummer, te “QSY-en”. Dit kan eenvoudig gedaan worden door DTMF commando's via een daarvoor geschikte microfoon, of een in de software aanwezige “Remote Control” applicatie, of door gebruik te maken van de door David PD7L gemaakte Smartphone App (Apple en Android).

Kenmerkend aan de D-Star hotspot is dat er maar een (1) frequentie wordt gebruikt, ongeacht met welk netwerk of module men verbinding maakt. Een tegenstation waar men eventueel verbinding mee heeft zal in de meeste gevallen echter niet op dezelfde frequentie zenden en ontvangen.

Hieronder een aantal voorbeelden van hotspots.



RPi+DVAP



RPi+DVMEGA



RPi+DVRPT-DVMEGA (Dubbele hotspot)

Een van de gebruiksvoordelen van de D-STAR hotspot is dat men niet “hardverbonden” middels beeldscherm, toetsenbord en muis hoeft te zijn. Men kan heel comfortabel vanaf b.v. een computer, laptop of tablet in een andere ruimte of zelfs andere plaats op deze aarde, middels VNC verbinding maken met de hotspot om deze te beheren of te configureren.

Hier volgen een aantal hotspot schermvoorbeelden.

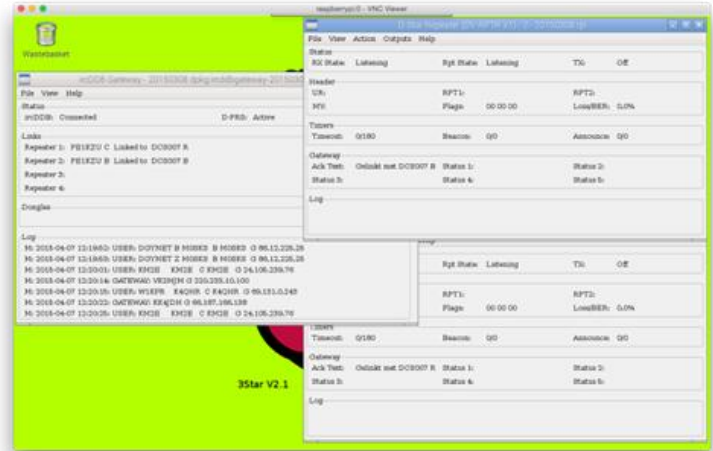

G4KLX software

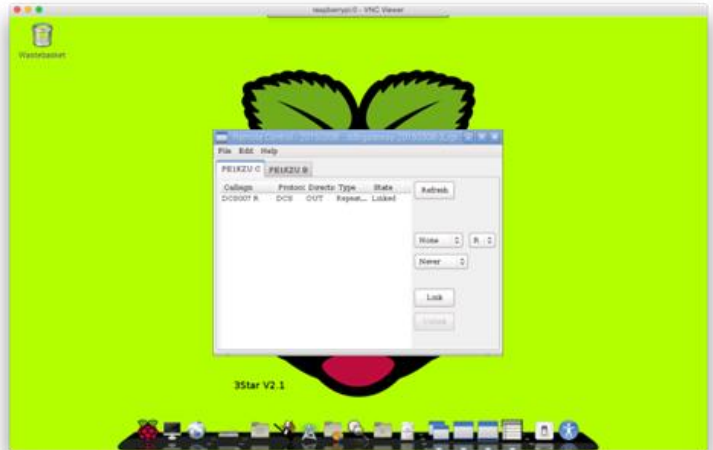

G4KLX remote App



KLXtool (Nederlandstalige software)

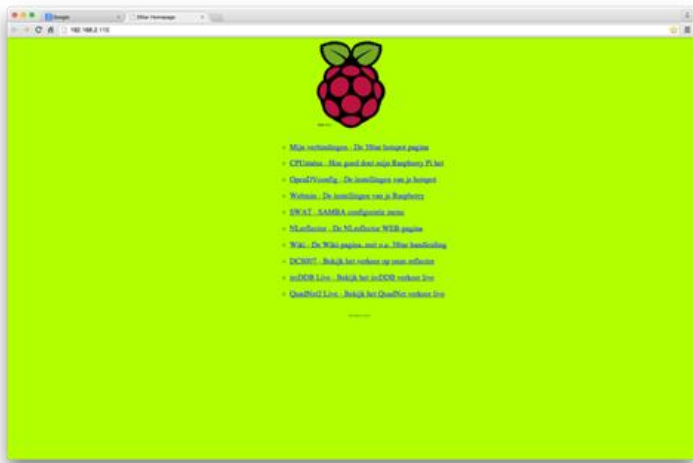

G4KLX remote App

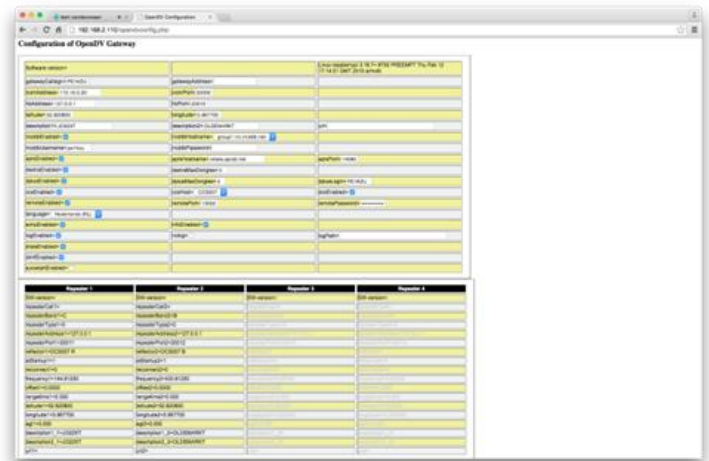

Hotspot configuratie-overzicht



KLXtool (Nederlandstalige software)



Web-menu (Nederlandstalige software)

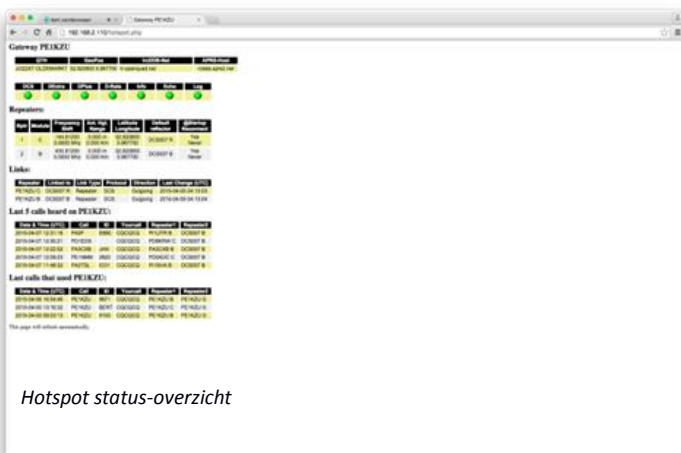

Hotspot status-overzicht

Hiermee zijn we aan het einde gekomen van deze D-STAR triologie die begon in het DKARS magazine van jongstleden maart.

Graag tot horens en/of werkens op D-STAR.

73 de Bert, PE1KZU

De Dutch Kingdom Contest

Namens de Dutch Kingdom Amateur Radio Society (DKARS) willen wij je graag uitnodigen om deel te nemen aan een nieuwe jaarlijkse HF Contest die wordt gepland, in het eerste weekend van juni te weten: **6 en 7 juni 2015**

Het doel van deze wedstrijd is om de verbondenheid van de landen binnen het Koninkrijk der Nederlanden naar de rest van de wereld te laten zien en daarbij geven we ook Nederlandse amateurs die woonachtig zijn in het buitenland daarbij een rol in. En last but not least, we willen ook jongeren tonen hoe veelzijdig en interessant onze radio hobby kan zijn.

Lees alle informatie op [deze link](#).

The first Dutch Kingdom Contest June 6 & 7 2015

15:00-15:00 UTC (24h)

On 40, 20, 15, 10 and 6 meters

Complete info on our website

The purpose of this contest is to show the consistency of the countries within the Kingdom of The Netherlands to the rest of the world, also give Dutch amateurs residing abroad a role in it, and last but not least, we also want to show young people how versatile and interesting our radio hobby can be. The date and time of this contest are 100% simultaneous to the IARU CW Fieldday, but we are not meaning to interfere with it as the contest exchange is the same (599+serial). We hope to generate more activity on the band so both contests can benefit!

After the contest the logs can be submitted to our website robot at www.dkars.nl.

DXCC Awards

Door Theo Koning PA1CW



Het DX Century Club (DXCC) is hoogstwaarschijnlijk het bekendste en meest prestigieuze award programma dat zendamateurs kunnen behalen. Het wordt uitgegeven door de Amerikaanse IARU vereniging ARRL. Het basisaward wordt uitgereikt voor 100 verschillende DXCC-entiteiten.



Er bestaan verschillende varianten van dit basis award en er worden ook stickers (endorsements) voor bijkomende entiteiten uitgegeven. Het DXCC programma is helaas niet toegankelijk voor luisteramateurs.

Om de integriteit en de kwaliteit van het DXCC programma te borgen verlangt de ARRL een zeer grondige controle van de QSL kaarten alvorens een zendamateur zich DXCC Holder mag noemen. De procedure voorziet dat elke DXCC aanvraag vergezeld dient te zijn van alle QSL kaarten.



Op enkele uitzonderingen na zat er voor ons niets anders op dan alle QSL's naar de DXCC desk in de U.S.A op te sturen. Niet alleen bracht dit vrij hoge portokosten met zich mee maar menig amateur voelde zich ook wat onbehaaglijk tot het ogenblik dat de kaarten terug in zijn of haar bezit waren. Vaak gaat er bovendien een tijdsduur van enkele maanden overheen.

Enkele jaren geleden ontwikkelde de ARRL het systeem van **Field Checking**. Tijdens grote meetings zoals b.v. Dayton in

de U.S.A. werden sommige Amerikaanse amateurs die een bepaalde positie op de DXCC ladder hadden bereikt gemachtigd kaarten voor het DXCC na te kijken. Deze 'field checkers' dienden aan bepaalde voorwaarden te voldoen om geen afbreuk aan de hoge kwaliteits eisen van het DXCC programma te doen.

Op het Europese continent kan men sinds enkele jaren QSL kaarten laten nakijken tijdens de jaarlijkse HAM Radio te Friedrichshafen in Duitsland. Dankzij de positieve ervaringen die de ARRL met dit systeem van field checking opdeed, werd besloten het systeem uit te breiden en beschikken nu vele landen over een Card checker.

Er zijn tegenwoordig een aantal manieren om een DXCC aanvraag voor te bereiden.

Als eerste is nog steeds de traditionele manier door de qsl informatie met de hand in te vullen op het standaard formulier. Deze methode wordt steeds minder gebruikt omdat de computer bijna in iedere shack te vinden is.

Het voorbereiden van een DXCC aanvraag is een nauwkeurig klusje, omdat bij de eerste methode het allemaal (invul) handwerk is worden hier ook de meeste eisen aan gesteld. Let er vooral op dat je een goede sortering aanhoudt op het formulier, de banden en modes bij elkaar.

Als tweede methode voor het aanvragen van een DXCC award is het bekende Logbook Of The World, vele amateurs maken hier gebruik van, het grootste voordeel is dat je geen kaarten meer hoeft te laten controleren en je aanvraag niet meer per post hoeft te verzenden.

Henk **VK2GWK** heft een mooie website gemaakt hoe je een LOTW account kunt aanvragen, zie <http://tobbe.net.au/lotw/>

Als laatste methode kun je een account aanmaken in DXCC online, dit is financieel de meest voordelige manier als je met je qsl kaarten aan de slag moet.

Je kunt hier netjes al je qsl informatie online invullen, vervolgens de formulieren uitprinten en vergezeld van je kaarten opsturen naar een card checker.

De website vind je op <https://p1k.arrl.org/onlinedxcc/>

Nadat je een DXCC aanvraag hebt ingestuurd begint meestal het lange wachten totdat hij is verwerkt.

U kunt controleren of uw aanvraag door de ARRL is ontvangen op <http://www.arrl.org/dxcc-applications-received>

Vervolgens na enkele weken ontvangt u per post uw award, endorsements of plate. Het DXCC award programma is financieel aan de prijzige kant maar de certificaten of plate's zijn echt de moeite waard voor de fanatieke verzamelaar.

Veel succes toegewenst met het behalen van uw DXCC.

73 de Theo, PA1CW

We take a look back at the major DXpeditions of the last month, and take a look forward to what we might expect to work on the bands during May.

After the spring equinox (in the northern hemisphere), the number of DX-peditions and other DX activity tends to decrease for several months, and that seems to be the case this year.

In the last month – around the equinox and after – there was a plethora of DX-peditions, though, including **V6Z** from Chuuk (Truk) in **Micronesia**, **J52HF** in **Guinea-Bissau**, West Africa, **5JOB** on the Colombian Caribbean island of **San Andres**, **ZL7E** on the **Chatham Islands**, **PQØT** on the rarely-activated Brazilian Atlantic isle of **Trindade**, **C21EU** from **Nauru**, **3A/F4FET** and **3A/F4HAU** from Monte Carlo, **Monaco**, **5W0VE** from **Samoa** and **HR5/F2JD** from **Honduras**. Phew!

J52HF and **HR5/F2JD** are still on the air as this column is being compiled: **J52HF** will be active until the end of April while Gerard is expected to stay in Honduras until the middle of May. The other stations mentioned are now history.

V6Z was operated by **Keith, GM4YXI**, and **Chris, GM3WOJ**, between **20 March** and **9 April**. They arrived in Chuuk just in time to witness a devastating cyclone that sadly took the lives of several people and badly damaged the infrastructure of the island, as well as V6Z's antennas. However, they were able to repair the damage and went on to make 22,600 QSO's: a great total for a two-man team given the difficult circumstances. I was able to work them on 10, 12, 15 and 17m SSB, whilst **Hans, PJ4LS**, worked **V6Z** on 12, 15, 17 and 20m CW.

PQØT was only active from Trindade Island for a couple of days, on 2 and 3 April. This very rare DXCC entity is only activated occasionally, when Brazilian radio amateurs can obtain permission to travel to the island with the Brazilian navy, which maintains a garrison of about 30 staff on the island. The visiting ship stayed at the island for less than 48 hours, hence the short



Trindade Island, location for the PQØT DXpedition. The mountainous terrain of the island explains why signals were not strong in the Caribbean.

duration of this operation. The pile-ups were fierce and although Bonaire is generally in a very advantageous part of the world to work Brazil, in this case the particular location of the PQØT station meant there was a large mountain between me and them! As a result, signals were much weaker than I had been expecting and although I worked them on 10 and 20m SSB, both QSO's were a struggle. With a clear take-off across the Atlantic towards Europe, DXers there fared much better, with strong signals in both directions. The short duration of the operation left many without any QSOs and others wanting more, though!

ZL7E was a surprise activation by John, **ZL1BYZ**; David, **ZL1DK** and John, **ZL1ALZ**, who were active from Kaingaroa on the wind-swept Chatham Islands (IOTA OC-038) between 3 and 15 April. "Surprise" because I had not seen any prior announcement of the operation until shortly before they came on the air. They were active on 40 to 10m using CW, SSB and RTTY and had great signals on all bands – much stronger than some recent previous activities from **ZL7**. The group wrote, "Our mission for this trip is giving out as many QSOs as we can during our time on Chatham Island. However, please understand the three operators are the complete team. Aside from radio operations we three have to do everything to keep ourselves fed, comfortable and rested for our two-week stay. This will mean even with the best determination in the world to be on air as much as possible there will be gaps in our radio activity." They did a great job, making 28.370 QSO's during their stay on the islands.

SPRATLY

The long-awaited DX-pedition to Pagasa, one of the Philippine islands in the Spratly group, is under way as this is being written. Operating as **DXOP**, so far I have not been able to hear even a whisper from them. South-East Asia is the most difficult part of the world to work from here in **PJ4**, but even in Europe reports are that their signals are weak and that there has been deliberate jamming from Chinese stations who are claiming that all the islands in the South China Sea belong to them. This deliberate QRM from China is nothing new: when I operated as **9M4SLL** from the Malaysian Layang Layang island in the Spratlys in 2012 and again in 2013 we suffered continuous interference from stations playing the first few bars of the Chinese national anthem, over and over again, on our transmit frequency.

LOOK OUT FOR...

Now a look forward to what might be on the bands during the month of May. As intimated earlier, the number of announced DXpeditions really falls off during the northern hemisphere summer months. There are only two major DX-peditions announced for May: **VK9NT** from Norfolk Island between 24 April and 4 May, and a Bhutan operation with four Japanese operators signing **A52AEF**, **A52ARJ**, **A52IVU** and **A52LSS** between 30 April and 6 May.

73 and Good DX, Steve, PJ4DX.

Contest News

By Steve Telenius-Lowe, PJ4DX

One of my favourite contests of the year is the CQ WPX SSB contest, which takes place over the last weekend of March every year. This year's contest was a lot of fun with great propagation conditions and some very high scores from the ABC islands!

The CQ WPX SSB Contest took place over the weekend of 28 and 29 March and, as usual, there was a good turn-out of stations active from the Dutch Kingdom!

I entered in the Single Operator All Band High Power Assisted section and had a ball! All single operator sections in the WPX contests limit participants to a maximum of 36 hours out of the 48 hours possible, thus theoretically allowing operators a 6-hour sleep on both nights (all multi operator stations are allowed to operate for the full 48 hours). In the event, I took a 60-minute break for dinner on the Saturday night, and then overslept by half an hour on the Sunday morning, so 'only' operated for 35,5 hours overall.

Nevertheless, conditions were excellent, with 10m wide open on the Saturday and, along with many other stations, I was able to 'run' on a single frequency for about nine hours without having to change frequency at all. On the Sunday morning I tried 10m again but this time found it impossible to get a run going. I moved down to 15m, which was very nearly as good on the Sunday as 10m had been on the Saturday and, once again, I ran for many hours on a single frequency.

As I entered the 'Assisted' section, I had the *DX Cluster* running throughout the contest, but as conditions were so good and my rate never really dropped below 150 QSO's per hour (and sometimes was much higher) I did not pay much attention to the *Cluster*. In the final analysis I only made about three or four QSO's with *Cluster* assistance that I probably would not otherwise had made without the *Cluster*. This turned out to be a tactical error, because although my QSO total was higher than anyone else in the same category – 5.356 QSOs – my multiplier total of 1.337 was well down on that of **PX5E**, who had 1.512 mults. It transpired that I should have paid more attention to the *Cluster* spots because despite having a higher QSO total and a claimed score of



L to r: Charles, NK8O; Fred, WW4LL; John, K4BAI; Hans, PJ4LS; Steve, PJ4DX, and Jeff, KU8E, after the CQ WPX SSB contest.
(Photo: Charles, NK8O).

APRIL – JULY 2015 CONTEST CALENDAR *

TIME AND DATES	CONTEST	MODE(S)
1300Z, Apr 25 to 1259Z, Apr 26	Helvetia Contest	CW / SSB
1200Z, May 2 to 1159Z, May 3	ARI International DX Contest	CW / SSB
1200Z, May 9 to 1159Z, May 10	CQ-M International DX Contest	CW / SSB
1200Z, May 16 to 1200Z, May 17	His Maj. King of Spain Contest	CW
1200Z, May 23 to 1200Z, May 24	EU PSK DX Contest	PSK
2100Z, May 23 to 0200Z, May 24	Baltic Contest	CW / SSB
0000Z, May 30 to 2359Z, May 31	CQ WW WPX Contest	CW
1300Z-1600Z, May 31	SARL Digital Contest	Digi
1300Z, Jun 6 to 1300Z, Jun 7	UKSMG Summer (6m only)	CW / SSB
1500Z, Jun 6 to 1500Z, Jun 7	DKARS Dutch Kingdom Contest	CW / SSB
1500Z, Jun 6 to 1459Z, Jun 7	IARU Region 1 Field Day	CW
1200Z, Jun 13 to 1200Z, Jun 14	Portugal Day Contest	CW / SSB
0000Z, Jun 20 to 2400Z, Jun 21	All Asian DX Contest	CW
1200Z, Jun 27 to 1200Z, Jun 28	His Maj. King of Spain Contest	SSB
1800Z, Jun 27 to 2100Z, Jun 28	ARRL Field Day	All
0000Z-2359Z, Jul 1	RAC Canada Day Contest	CW / SSB
1100Z, Jul 4 to 1059Z, Jul 5	DL-DX RTTY Contest	RTTY
1200Z, Jul 11 to 1200Z, Jul 12	IARU HF World Championship	CW / SSB
1800Z, Jul 18 to 2100Z, Jul 19	CQ Worldwide VHF Contest	All
1200Z, Jul 25 to 1200Z, Jul 26	RSGB IOTA Contest	CW / SSB

* Courtesy of WA7BNM, www.hornucopia.com

23,5M points, I ended up with a lower score than either **CQ3L** or **PX5E**. Still, third in the world is not at all bad!

Meanwhile, across the island, the team at **PJ4Z** (John, **K4BAI**; Jeff, **KU8E** and Fred, **WW4LL**) were also having a lot of fun and made 6.186 QSOs for a claimed score of 30,1M points. They too were beaten in their Multi-Single category by **P33W** in Cyprus, but came in second in the world.

Across in **Aruba**, **W6LD** was operating **P40L** also to a second-place finish in his Single Operator All Band Unassisted section, with a score of 25,8M points. The winner there was also in the Caribbean: **W2SC** at **8P5A** with a claimed score of 26,5M.

Finally, in the Multi-Multi category, **Curacao's PJ2T** also came in second place world-wide with 67,2M points from over 11,000 QSO's, behind only **CN2AA** from Morocco with a massive 30,1M points.

Note that all the above are *claimed* scores, prior to adjudication, and come from the excellent '3830 Scores' website at www.3830scores.com

Finally, a reminder: it's getting close now! The **DKARS Dutch Kingdom Contest** takes place from 15:00UTC on 6 June for 24 hours!

The full rules can be found on the DKARS website at www.dkars.nl



10 meter AM

Helaas is het over met de AM pret op Ten. Het zal eind maart zijn geweest, toen ik nog een leuk met Larry **K1IED** had op 29.040 kHz. Maar toen ging het QSO zeer moeizaam, de condities waren niet al te meer... Al met al heb ik schitterende QSO's gemaakt in de 'wintermaanden' op Ten!

15 meter AM

Op dinsdagmiddag 14 april jl. hoorde ik op Ten helemaal niets..... Maar wat hoorde ik op 21.430 kHz?

Daar hoorde ik Jerry **K1GUP** cq roepen! Jullie raden het al.... Ik liep naar mijn studio om m.b.v. de antenonetuner de draadantenne goed aan te passen (1:1). Helaas hoorde ik hem niet meer! Ik liet de Allbander op 21.430 staan en bleef standby. Ineens hoorde ik Jerry weer en ik zag de S-meter langzaam omhoog gaan. Met wie hij in QSO was, weet ik niet. Toch besloot ik om kort m'n call te zeggen. En warempel hij hoorde me meteen, ik 'moest' standby blijven!! Later (om +/- 16:50 uur) riep hij me aan en daarna we hadden een QSO. Het signaal van hem zat hier behoorlijk in de fading: S0 - S7. We maakten de doorgangen bewust niet al te lang.

Toen ik 's avonds (18.:30 uur), na het eten, luisterde op 21.430 kHz hoorde ik alweer een AM station uit de USA. Helaas kon ik de call/naam niet goed horen (S2) en iets voor 19:00 uur hoorde ik **CT1??** uit Portugal roepen. Helaas hoorde hij me niet...

40 meter AM

Op een middag, midden april, kwam ik thuis van het werk. Mijn vrouw en ik dronken een kopje thee met op de achtergrond de Kenwood R5000 aan. Na de thee besloot ik om over de band te draaien. Én wat hoorde ik op 7.142 kHz?? AM-stations uit de UK! Natuurlijk bleef ik afgestemd op hun frequentie. Toen in de UK dit stukje (7.100 - 7.200) band vrij kwam, was dit hun AM frequentie. Daar heb ik vaak naar geluisterd, maar wij mochten in Nederland daar toen nog niet uitkomen! Later mochten er meer landen op dat stukje uitzenden, maar het werd ineens té druk met ssb verkeer op/rond die freq. en hoorde je daar bijna nooit meer een AM station.

Ik hoorde op die middag Jeff **GW3UZS** in AM met enkele stations een QSO maken. Even later was ik in mijn studio en zette 'alles gereed' om met hun een QSO te maken. Mijn Allbander moest eerst op temperatuur komen en de (draad) antenne daarna 1:1 te gezet worden m.b.v. de antenne tuner. Ondertussen ging Jeff door op 7.142 in AM en mocht ik ook meedoen...

We hadden een leuk QSO, helaas er kwamen meer stations op/naast de frequentie, hierdoor konden we elkaar niet meer goed verstaan. Toch heb ik in AM gesproken met: **GW3UZS** (Jeff) en **G4FTN** (John). In de huiskamer had ik al een paar calls gonteerd, t.w. **2E0BOB** (Bob), **GW3UZS** (Jeff), **G0KXV** (Gary), **G4TKW** (John) en **M3DAF** (Dale). Zie, **GW3UZS** page: <http://www.carnut.info/star-parts/builders-pics/jeff/jeff.htm> Na mijn QSO op 7.142 hoorde ik Jeff met **G4FTL** (Gary) een QSO maken, maar daar kon ik niet veel van maken...

Het was ondertussen enorm druk rond die frequentie, maar we proberen het op een namiddag weer eens in AM!

80 meter AM

Het viel ons (AM-ers) enorm mee, tijdens de Franse AM nacht... Die was op 28 maart j.l., toen we de klok verzetten naar zomertijd, op 3.600 kHz. De frequentie bleef 'contestvrij'!! Eerst had ik naar de 1e helft van de voetbalwedstrijd (Ned. elftal) gekeken, maar daarna ben ik mijn studio ingegaan om me in te melden bij Christopher **F1APJ**. Enkelen waren helaas heel zwak bij mij en nog een probleem... ik ben de Franse taal niet 'machtig', zodoende mis ik wel eens een call/naam. Ook is het alom bekend dat er Fransen zijn die niet in het Engels 'willen' spreken....

Hier de presentielijst van Christopher, de calls met een * erachter, die heb ik gehoord/gewerkt: **F6AQK, 9H1ES, IZ5SEU, IK5ASX, IZ0ODT, F6HIF, F6AQN, F5JPV*, F8KTH, F1GQB, F6A-BO, F5OXR, F4HEF*, F6FXX*, F6CER*, F5DQH, F6DCI*, F6BIR*, F6FRV, F6IKA*, F5SUA, F6BGV, PA3HCO*, F6CKE*, F5MAF*, F5TAB, F5BQT, F6FKF, F6BFS, F6CDX*, F1CLW, F6AQU, F5PQ, F1AFF, F6BFK*, ON4MNE*, PE1MPH, HB9EYE, F1JGC, F5USA, F6EKV en F1APJ***. **F6BFK** (Jean Pierre) was zeer sterk bij mij met zijn: HOME made 813 + mod. par. 2x 811A. **F5JPV** (Claude) kon ik nog net horen met zijn: C9 / Am 66, portable met weinig vermogen. Het was een leuke AM avond/nacht op 3.600 en veel AM stations deden er aan mee.

AM ronde op 3.600 kHz

Onderstaande informatie kreeg ik uit België van: **ON4BL** Leon.

Beste OM,

*Enkele jaren geleden hebben we met zijn drieën ons hoofd bij elkaar gestoken en zijn gestart met een klein clubje uit radioamateurs, waaronder ikzelf **ON4BL** Leon uit Genk, **ON8PO** Math uit Lanaken en **ON4MNE** Jozef uit Zutendaal en we hebben allemaal dezelfde passie voor restauratie en verzamelen van oude en nieuwe militaire radio apparatuur. Uit Oost en West Vlaanderen waren Belgische amateurs die ook dezelfde kriebels hebben en kwamen tot de vaststelling dat er een nood was aan een Belgisch "net". Natuurlijk is het niet zo evident om met oude toestellen in de lucht te komen, gezien de bandbreedte van de oudere toestellen soms iets te breed zit. Na veel wikken en wegen, frequentie, tijdstip en geven en nemen hebben we de knoop doorgemaakt en zo is het "Military Radio Surplus Net" ontstaan. Ondertussen hebben we een 50 tal actieve leden uit binnen en buitenland. We zijn 1 maal per week actief en dit elke zondag voormiddag tussen 10:30 en 12 uur. De start frequentie is 3.598 KHz in USB (meeste militaire toestellen hebben enkel USB), en rond 11 uur schakelen we over op 3.600 kHz in AM. Ondertussen wordt er onderhandeld met buitenlandse en overzeese militaire surplus netten om ook op de 40 meter band contacten te leggen. Zelf hebben we nog geen website maar wel een yahoo group waar je nog van alles kunt bekijken.*

<http://groups.yahoo.com/neo/groups/MilitaryRadioSurplusNet/conversations/messages>

Op een zaterdagmorgen heb ik kort meegedaan, met de Engelse AM ronde op 3.615 kHz. Al vele jaren is dan een AM netje op 3.615 met als uitwijkfreq. 3.625 kHz. Met m'n zelfbouwzender (tje) had ik een QSO met deze stations: **M1PVC** (Paul), **GW3UZS** (Jeff), **G3YJO** (Martin), **GU4LJC** (Brian) en **MOYMK** (Ian). Men verzocht mij vriendelijk om me vaker in te melden...

Zoals ik jullie (de vorige keer) al vertelde, was een bekende AM-er aan het werk met een (zend)kristal. Via de postbode kreeg ik op een pakje, met daarin het kristal. **PA3HCO** (Jan) heeft er één bijgeslepen (3.645 naar 3.660 kHz)! Mijn dank hiervoor is groot. Vroeger deed ik dat ook veel, maar dikwijks 'sloegen' ze dan nooit weer aan of ik had er (iets) te veel van afgeslepen... Daarom zette ik alvast de zender klaar op 3.660 kHz om op een vroege (om 6 uur) morgen een QSO op die frequentie in AM te maken. Via de mail had ik inmiddels, aan de vroege AM-ers, bekend gemaakt dat we voortaan 3.660 gebruiken i.p.v. 3.710 kHz. Tussen 3.710 - 3.713 zit nog steeds dat 'ratelgeluid'. Niemand weet waar dat vandaan komt en waar dit voor wordt gebruikt... Op een zaterdagmorgen besloot ik om vroeg uit de veren te gaan en mee te doen op 3.660 kHz. Deze stations waren qrv: **F6AQK** (Jean), zelfbouwzender, **9H1ES** (Fortunato) ART 13 en **PA3HCO** (Jan) BC610. Wat een genot om ongestoord in AM een QSO te maken op 80. Jean had hier een goed signaal (S9 +25) en Fortunato (max. S5) kon ik grotendeels goed meekrijgen. Helaas ging het tussen Jan en mij niet al te oftewel onze signalen 'hopten' finaal over elkaar heen. Maar dan is het toch handig dat er webreceivers zijn: <http://sdr.radioandorra.org/> Op die manier kon ik mezelf monitoren en hoorde ik Jan. Hij kwam daar, Andorra, zeer sterk door. Het was tot +/- 06:20 uur een genot om op die frequentie AM verbindingen te maken! Meestal zijn Jean & Fortunato in het weekend QRV, maar ik ben niet altijd standby... We blijven voorlopig op 3.660 kHz en eventueel proberen we 3.615 kHz.

Zo nu en dan hoor ik AM-ers uit de USA op 3.875 & 3.885 kHz. Helaas zijn de signalen nog niet heel sterk geweest. Maar ik beluister 's morgens-vroeg die AM freq. wel, want je weet het maar nooit...

Middengolf AM

Het bovenste geldt ook voor de AM omroepzenders uit de USA. Soms hoor ik ze totaal niet, maar regelmatig wel. Midden april hoorde ik een vreemd station op 1.660 kHz. Ik heb er een recording van gemaakt en toen ik het nog eens goed beluisterde, klonk het als: een Spaans (USA) station. Na speurwerk & navraag, kreeg ik een stationsnaam: **WGIT** (Faro de Santidad) (is a radio station broadcasting a Spanish Religious format) of **KTIQ**.

Een DX-er uit Finland stuurde me dit:

Yes, I am quite sure this is WGIT from Puerto Rico, but there is no id in your clip. But it is Spanish. I identified this station just over one year ago and in the announcement WGIT 1.660 and WEGA 1.350 were mentioned. So it is WGIT almost 100% what you hear.

Dat zijn toch mooie (Middengolf) afstanden!

Tot zover mijn AM bijdrage voor deze maand.

73 de Henk, PE1MPH

Special Event AM Station GU7ØLIB

For your info we are having a Special Event Station GU7ØLIB will be on Air on all bands from 14:30 on the 8th May until 09:00 on Sunday the 10th.

This is to celebrate our 70th Liberation on the 9th of May 1945 from the Germans. I hope to have my GRC-9 working sometime during this event, although the RX audio is very poor, maybe a tube needs replacing. I was planning on using the BC-191 or BC-610 but I still need to work on this.

Perhaps QRV on 80 mtrs (40 mtrs) one of these freq.: 3.550 (7.100), 3.570 (7.140), 3.580 (7.160) 3.590 (7.180), 3.600 (7.200) also 3.615, 36.25, 3.705, 3.710, 3.725.

Cheers, James, 2UØEJL



GU70LIB

Saturday 9th May 2015



TO RADIO

CONFIRMING QSO



During 1940-1945, the islands in the Bailiwicks of Guernsey and Jersey were the only British soil occupied by German troops and huge numbers of defensive positions were built as part of the Hitler's Atlantic Wall. Of the 40,000 population in Guernsey, 17,000 were evacuated to England.

After five long dark years of occupation on 9 May 1945, the German Commander surrendered and the first British troops landed in St. Peter Port from HMS Bulldog.

DATE

GMT

BAND

REPORT

MODE

EQUIPMENT

"Hostilities will end at one minute after midnight tonight, but in the interests of saving lives the 'Cease fire' began yesterday to be sounded along the front, and our dear Channel Islands are also to be freed." Prime Minister Winston Churchill, BBC broadcast 3pm on 8 May 1945

Saturday 9 May 2015 will mark Guernsey's 70th Liberation Celebrations and will be a joyous celebration of that most precious of existences – freedom – and an opportunity to remember and honour all those who remained in occupied Guernsey, were evacuated or deported during the years 1940-1945.

For full information on the programme of activities and entertainment, visit www.guernseyliberationday.com



HAM interview

By Rob Aartman, PA3GVI

In this series Rob, PA3GVI will interview a number of well known amateur radio operators, to keep things clear, he will ask the same questions to everyone. In this edition an interview with Jerry, P29ZAD.

How did you get involved in Ham-radio and how many years are being a ham now?

I got my Tech no-code in 2000 so I could use 2 meter repeater here in PNG for security reasons. In about 2003, PNG dropped the CW requirement. I bought a Kenwood 520S for \$50 US and put up a home-brew 15 meter antenna and got started DX-ing. I never have and never plan on using CW, so I'm glad that the code requirement has been dropped.

What attracted you the most in being a Ham-radio operator?

A few of my good friends DX and we use HF radio to communicate to people out in the jungles.

What is your favorite mode and/or band?

PSK 31 on 20 meters is where I have been with the poor propagation. I like digital because I can be doing other things while working QSOs. (Surfing the web, reading emails, doing work)



What equipment do you use?

Radio: Icom 7000

Amp: Barefoot

Antenna: Mosley TA33M, three element tri-band yagi, @ 60 feet (See Photo above) & an Inverted-V (Using my tower's guy wires)

Rotator: Alliance HD-73

Tuner: LDG Z100 Autotuner

Headset/Microphone: Heil Pro-Set "ic"

Computer Interface: Digi Keyer

My goal is to have a very portable station so I can take it with me to different parts of PNG when I travel.

Do you hold DXCC and what is the score?

No, and I don't chase QSL cards.

What has been your most memorable story related to Ham-radio so far?

We had a great time on our P29K DX-pedition.

Have a look at: P29K.blogspot.com

It was fun just being with my friends. We hope to go on another DX-pedition soon.

Do you think CW had it's best time since you don't need it anymore to get a license?

I think CW will die off with the OM who still use it. Everything has it season.

Do you have other hobby's besides Ham-radio?

My hobbies are amateur radio, beach volleyball, travel, football (soccer), scuba diving, ultimate, & computers.

Any final words to the people reading the interviews?

You will find more info on: <http://p29zad.blogspot.com/>

More recent info that Enno PF5X has send us!

Rob's interview with me published in the previous DKARS magazine is a bit outdated. Although most of the text still holds, some things have changed.

Due to moving to a new house I had to drastically downgrade my station (i.e. the antenna system). I now have an R5 vertical at 3m ASL (yes, I know, it's close to a dummy load), a Moxon for 10m at 13m (works OK) and a wire vertical for 30m. The last antenna is on our private jetty at the border of a fresh water lake and therefore works quite OK as long as the take off is over water (West to East over North).

Transceivers have changed too: Elecraft K3 and ICOM IC-7100. My DXCC score improved a bit in the meanwhile to Mixed 337 and CW 336 (both Honor Roll).

It was fun to read my own story on the 6m QSO with KH7R. Yes, those were the days that the sun really showed serious activity ... Will we ever get that again ? Let's hope so !

73 de Enno, PF5X



De Benelux DX-club^(#6)

Door Ton Timmerman



De Benelux DX-Club is een vereniging van luisteramateurs die wonen in België, Nederland en Luxemburg. Er zijn ook leden van buiten de Benelux. Deze zijn vaak vanuit genoemde landen verhuisd maar willen toch contact met de club blijven houden. De term "DX" betekent lange afstand, dat wil zeggen dat de clubleden luisteren naar radiosignalen die van grote afstand tot ons komen.

Wat is er nog meer te beleven?

Vorige maand hebben we gezien wat er allemaal in de omroepbanden uitzendt. We gaan deze keer eens kijken wat er verder in de kortegolf te beleven is. Aan het eind van deze column geef ik wat voorbeelden van omroeploggings.

Op de frequenties buiten de omroepbanden en de aangewezen banden voor zendamateurs zijn hele interessante stations te horen. Dit is het domein van de zogenaamde Utility-stations.

De rubriek in ons blad die deze stations behandelt heet dan ook "Utility-Panorama". Hiermee worden in feite allerlei dienstuitzendingen bedoeld. Dit kunnen internationale telefoonverbindingen zijn, maar ook verbindingen tussen schepen en de vaste wal, vliegtuigen en de grondbasis, weerstations en allerlei militaire stations. Zo zijn hier bijvoorbeeld militaire oefeningen te volgen. We zullen de verschillende soorten stations hieronder even bekijken en zien wat er nog van te beluisteren is.

Point-to-point stations.

De naam zegt het eigenlijk al: dit zijn stations die verbindingen tussen twee punten verzorgen. In het verleden werden complete internationale telefoonverbindingen via point-to-point stations opgezet. Denk maar aan onze eigen good-old Radio Kootwijk, waarmee verbindingen met bijvoorbeeld Indonesië tot stand werden gebracht. Ieder land had van dergelijke stations.

Zo werden vanuit Parijs verbindingen met diverse Afrikaanse landen gemaakt. In Italië ha je Italcable en ook Morkou beschikte over zo'n verbindingsmiddel. Het bijzondere was dat je de telefoongesprekken gewoon kon volgen. Ze werden meestal in USB uitgezonden. Je kunt je dat in deze moderne tijden niet meer voorstellen. De point-to-point stations zijn dan ook inmiddels allemaal geschiedenis.

Maritieme stations

In vroeger tijden konden we het verkeer tussen schepen en de wal op vele frequenties en manieren volgen. Beroemd is natuurlijk de visserijband die van 1605-1810 kHz loopt. Hierin waren diverse kuststations te horen die in LSB contact hadden met schepen in en rond Europa. Radio Scheveningen was een begrip in de wereld. Naast voice-verbindingen waren er ook uitzendingen in RTTY-telex, SITOR en morse. Buiten de visserijband werden daarvoor diverse maritieme banden in de kortegolf gebruikt.

Helaas zijn de meeste kuststations verdwenen. Verbinding vinden voornamelijk via satelliet plaats. Wel zijn er nog digitale systemen als DSC, waarmee schepen met de wal communiceren. Deze nieuwe systemen zullen we in een vervolg artikel beschrijven.

Luchtvaartstations

Vliegtuigen praten via de VHF (burgerverkeer) en de UHF (militair verkeer) met elkaar en met verkeerstorens en maatschappijen op luchthavens. Als er boven uitgestrekte gebieden geen lokale verbindingen mogelijk zijn worden HF-verbindingen ingezet.

Met name in Azië, Afrika, Zuid-Amerika en de oceanen wordt hier veel gebruik van gemaakt. Wij als luisteraars verkeren in de gelukkige omstandigheden dat de luchtvaart vrij conservatief is. Hierdoor zijn ook nu nog vele verbindingen te volgen. Met onze scanners kunnen we het burger- en militaire verkeer op VHF en UHF beluisteren. Op de kortegolf kunnen we vliegtuigen van over de hele wereld volgen en uitluisteren. Ook hier hebben digitale systemen als ACARS en HF DL hun intrede gedaan. Deze zullen we in een aparte aflevering nader bekijken.

Militaire en regeringsstations

Op de kortegolf zijn ook nu nog steeds vele militaire en regeringsstations actief. Naast militaire oefeningen en regelmatige tests van radio-installaties is er ook veel verkeer tussen ambassades te horen. Werd in het verleden de bekende RTTY-mode gebruikt, tegenwoordig hebben diverse digitale systemen hun intrede gedaan. De bekendste daarvan is wel de zogenaamde ALE-verbinding.

Bakens

Met name in de langegolf zijn nog veel bakens actief. In morse zenden ze een korte identificatie in roepletters uit. Door op schepen en in vliegtuigen een aantal van deze bakens uit te peilen kan aan de hand van die gegevens de positie bepaald worden. Er zijn lijsten met roepletters waaruit de plaats van het bakken bepaald kan worden. Veel bakens beantwoorden ook rapporten van luisteramateurs. Door de intrede van de satellietnavigatie is ook het aantal bakens al drastisch afgenomen. In de luchtvaart gaat dit proces een stuk langzamer als in de scheepvaart.

Persstations

Ik wil hier nog even kort de persstations aanstippen, omdat ze helemaal verdwenen zijn. Tot een aantal jaren geleden waren deze in RTTY te horen en met eenvoudige software te decoderen. Veel landen beschikken over een eigen persstation waarvan toen de nieuwsberichten te volgen waren op de kortegolf.

Hiermee komt een einde aan een eerste snuffelronde door de utility-stations. Op de volgende pagina de beloofde loggings.

73 de Ton Timmerman

OMROEP LOGGINGS:

Freq	Transmitter tails	ITU	Date	UTC	De-
11725.0	RNZ Int., Rangitaiki tlk on contracts with Starbucks, QRM Belarus 11730	NZL	08/04	1920	E
15140.0	Radio Sultanata Oman, DJ Modius talking abt Justin Bieber, western pop Thumrait	OMA	06/04	1450	E
15150.0	KSDA AWR Guam, Agat Pwo rlg tlk, gospel song, s/off 1459	GUM	06/04	1454	
15190.0	R. Inconfidencia, Bella tlk and ID under Radio Africa2 Horizonte	B	05/04	2120	P
15240.0	R. Australia, Shepparton tlk on the women's movement in Australia	AUS	05/04	2140	E
15340.0	HJCB, Kununurra Hope for the heart px, instrumental gospelsong,	AUS	06/04	1520	E
15720.0	KSDA AWR Guam, Agat This is AWR, the following programme is in Kannada	GUM	07/04	1530	

Ingezonden door Hielke PA3BLG

Hallo een ieder.

We zullen dit stukje wat ik aan jullie probeer uit te leggen stemmen en stappen noemen om dat die twee onafscheidelijke dingen niet voor ons te scheiden zijn.

Natuurlijk moeten we niet-zienden het van het geluid hebben en dat laten sommige blinde mensen ook merken tijdens het lopen.

Ze klappen dan met de handen en horen het geluid tegen iets weerkatsen tegen een muur of auto wat er dan ook maar staat. dat is eigenlijk hetzelfde idee als een ziende een schaduw ziet zo horen wij het weerkatsen van het geluid.

Ik heb het bijvoorbeeld heel sterk als ik met mijn vrouw zaterdagmiddags naar Hilversum ga en over de markt loop. Ik mag dan graag mijn oortjes spitsen en luisteren wat voor stemmen mensen hebben en daar hoor je dan een stap bij die er soms niet of wel bij hoort.

Ik kan bijvoorbeeld aan het praten horen of ze driftig zijn of langzaam of snel en daar past dan vaak een loopje bij.

Ook geuren kan je daar bij bedenken. Als je bijvoorbeeld een vrouw hoort die vlug loopt een zoete geur heeft en een hoge stem dan kun je daar conclusies uit trekken.

Zelfs kan je horen of iemand slordig is in huis of driftig of lief en vaak klopt het ook.

Tot slot nog een gezegde waar je diep over na moet denken de klank van je stem is de kleur van je ogen.

Willen jullie hier op reageren dan kan dat op pa3blg@gmail.com of pa3blg@kpnmail.nl

Iedereen 73 & 88 voor degenen die het toe komt en heb goede QSO's !

Van PA3BLG, Hielke uit Bussum.



Een leuke internet gadget met een klein radioamateur tintje

Door Peter de Graaf, PJ4NX

Nederlanders die naar het buitenland geëmigreerd zijn zeggen vaak dat ze dit gedaan hebben omdat ze 'niets meer met Nederland hebben', maar zodra ze een tijdje weg zijn blijkt er toch nog best wel een band te zijn die niet alleen met familie en vrienden te maken heeft. Ze missen allerlei specifiek Nederlandse etenswaren(drop, hagelslag zoute haring enzovoorts) en willen ook best graag op de hoogte blijven van wat er zoal reilt en zeilt in hun geboorteland. Het zal u duidelijk zijn dat ik als 'weggelopen Nederlander' dezelfde gevoelens heb, al hebben we op Bonaire het geluk dat er hier gewoon een megagrote Albert Heijn is, dus qua etenswaren klaag ik niet. Voor mij restte dan het nieuwsgaring gedeelte en dat heb ik nu met een 'Roku 3 mediaplayer' opgelost

Natuurlijk kunnen we hier via het internet al voldoende 'naar binnenlurken' via het internet en via de PC, laptop of tablet hoeven we weinig te missen. Maar zo'n apparaat is op dat moment natuurlijk niet beschikbaar voor andere zaken en televisie kijken via internet op een groot scherm is er dan ook niet bij.

Een mediaplayer

Ik heb van mijn nood een deugd kunnen maken met een 'Roku 3 Mediaplayer' een klein kastje dat je enerzijds verbindt via een LAN-kabel of Wifi met je eigen internet en anderzijds door middel van een HDMI-kabel weer op je grote TV-scherm aansluit. Het toeval wilde dat een kennis van mij er een paar had meegenomen uit de States, ik kon er dus snel mee aan de slag.....



De ROKU 3 met afstandsbediening die ook over een hoofdtelefoonaansluiting beschikt.

Het aansluiten was heel eenvoudig en eenmaal verbonden met het internet kan je er direct mee aan de slag.

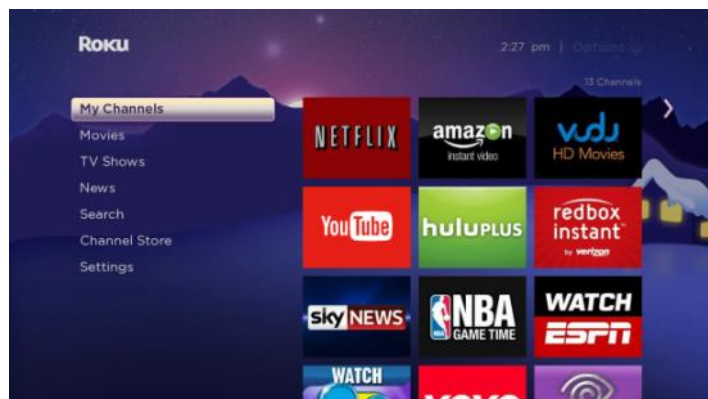

Het opstartscherm laat direct al de nodige internet streaming 'kanalen' zien

Je kan direct al een veelheid aan internet streaming media kanalen bekijken, de meest zijn gratis en een aantal zoals Netflix, Plex en een aantal TV-aanbieders daar moet voor betaald worden.

Internet radio

Een heel leuke gratis kanaal is **Tunein** waar je echt duizenden radio(en ook internet) zenders tegenkomt, zelfs de meeste Nederlandse lokale FM-zenders staan er ook op!



Radio538 was al snel gevonden

Ik heb zelf 44 jaar in de gemeente Stichtse Vecht gewoond en vond er dan ook RTV Stichtse Vecht op.



Mijn huidige opstartscherm

Amateur radio content?

Jazeker! Een van de meegeleverde 'streaming channels' is het bekende 'Amateur Logic TV'. Natuurlijk ook interessant is de mogelijkheid om via de Roku naar alle Youtube content op je grote televisiescherm te kijken, er is ook een mediaplayer om

video, audio en foto's vanaf je eigen netwerk te bekijken. NASA TV is ook een (gratis) aanrader. Je ziet er veel live programmering over alle actuele space missies op. Binnen het 'Tune-in' kanaal kom je ook veel amateur gerelateerde content tegen, zoals allerlei live politiestickers maar ook diverse repeaters (nee helaas nog geen Nederlandse).

Nederlandse TV in het buitenland?

Via het betaalde kanaal 'WTV' is het mogelijk om naar alle publieke en commerciële Nederlandse TV zenders te kijken. Niet alleen de Nederlandse zenders, maar ook publieke en commerciële Duitse, Engelse Franse Spaanse Portugese en nog heel veel meer zenders wereldwijd zijn via dit betaalde kanaal te bekijken. De benodigde internetbandbreedte is niet zo hoog overigens, het werkt al vanaf 1 mBit download (zelfs via G4 op mijn Smartphone!). Maar hoe meer bandbreedte hoe beter natuurlijk. Zelf heb ik hier 4 mBit download gemiddeld en bij mij werkt het super.



Een blik op mijn 'voorkeuze' kanalen.

De complete lijst met beschikbare TV-kanalen, films on demand en TV-series van WTV is [op deze downloadlink te zien](#) (PDF-document). Personen die interesse hebben in het extra WTV kanaal op de ROKU 3 kunnen [mij een email sturen](#) ik kan dan verdere gegevens sturen over hoe aan zo'n abonnement te komen. Hier op Bonaire betaal ik er \$ 30,00 per maand voor en het werkt vervolgens overal in de wereld waar je over internet beschikt.

De ROKU 3 Mediaplayer staat nu [bij Amazon.com](#) voor \$ 90,48 inclusief de HDMI kabel. Hier op Bonaire een echte aanrader voor tijdens de regenachtige(?)zondagmiddagen.

73 de Peter, PJ4NX

New hamgear and gadgets (1/4)

Various contributions



Not really new but still interesting:

EDX-2 Specifications
(Automatic Random Wire Antenna Tuner)
for USE exclusively with
ALINCO DX-70T, DX-70TH, DX-77EQ, DX-77T, DX-701 and DX-707

GENERAL	
Frequency range:	3.5MHz - 30MHz (with an element over 3 meters) 1.6MHz - 30MHz (with an element over 12 meters)
Input power (max):	200 watts P.E.P.
Input impedance:	50 Ohms
Power needed for tuning line:	7 - 20 watts

Price \$ 230



Tornado Tuner 80D - Motor Tune Double Coil For 80 Meter Rotatable Dipole Price \$ 659.95



JUMA PA1000



JUMA PA1000 front look (Click picture to enlarge)

Overview

JUMA PA1000 is a very light weight **solid** state 1 kW linear amplifier for **HF and 6 meter bands**. JUMA PA1000 is using a most modern LDMOS transistor in the RF amplifier. The RF matching is based on novel design which provides very good efficiency. The power supply is also latest technology, a light weight resonance power supply.

JUMA PA1000 accepts band data from popular transceivers. It supports parallel BCD, serial band data and analog band voltage. The band can be selected also manually.

JUMA PA1000 is fully protected against excessive SWR, over current and over temperature. It withstands wrong band antennas, open or short circuit in the RF output and other accidental impedance transients.

The SWR protection is based on reverse RF power coming back from antenna. Thus if your antenna SWR is too high you can continue working by lowering the power.

Simple user interface

JUMA PA1000 is easy to use. There are only necessary push buttons in the front panel. LCD indicates the essential information, LED bar shows the output power and reverse power. OPER, AUTO band and protection are indicated by their own LEDs.

Rear panel has a mains connector, TRX connector, ANT connector, PTT input and band data inputs. Firmware update is easy with built in bootloader and with a PC.

Features

- Nominal output power 1000 W PEP
- All HF bands including WARC bands and 6 meter
- Input power: Adjustable gain for 5 W...25 W drive
- Input SWR better than 1 : 1.3 on all bands
- Mains input 230 VAC or 115 VAC



JUMA PA1000 rear look (Click picture to enlarge)

- LCD display for band, gain, SWR, voltage, current and temperature
- LED bar display for forward and reverse RF power
- SWR, over current and over temperature protection
- Temperature controlled proportional fan speed
- Auto band or manual band selection
- Band data formats: BCD, RS232, serial TTL, C-IV and band voltage
- Converts serial band data input to BCD band data output
- Small size: W x H x D 261 x 135 x 300 mm
- Very light weight: 5,5 kg

Building, availability and the price

JUMA PA1000 is a modular kit. All the modules are ready built and tested. The construction is very easy by simply putting the modules together, no solder is needed.

We have already delivered PA1000 amplifiers to the hams who have made a preorder. Currently we are making the next production batch for the other preorders. The net price is **€ 2.020** When selling to EU countries a 24% VAT will be added.

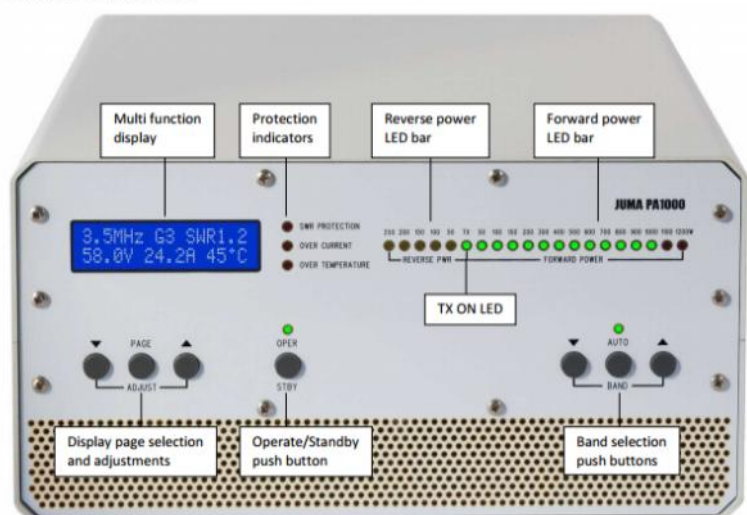

SunSDR-MB1

DUC/DDC HF/6M/VHF STANDALONE SDR TRANSCEIVER



Price € 6.300,00

The HF/6M/VHF SunSDR-MB1 transceiver is a new ultra modern concept of HAM standalone radio based on new DUC/DDC Software Defined Radio technologies with embedded PC, comfortable and easy operation of a traditional transceiver. One box contains: full PC (Micro-ITX PC, Intel Core i5 CPU, full-blown Windows 8 or Linux Ubuntu), transceiver's hardware core based on high performance HF/6M/VHF DUC/DDC transceiver, 125W PA, PA LPF, ATU (optional), Antenna switch, WLAN (optional) for wireless connections, 7" high quality IPS display, fully reprogrammable front panel (buttons and all knobs), also additional HDMI connector for external big display.

User can push one button (20 sec start time/ 5 sec finish time) and can work in radio air without keyboard and mouse. If customer wants he can use mouse and keyboard for extended transceiver's control and for working with loggers, DIGI software etc., which are installed on the transceiver. Special for SunSDR-MB1 was developed an ExpertSDR2 software version with adapted GUI. It is more than classical transceiver, it is more than monoblock (PC+SDR), it is a new generation in HAM transceivers - fully DUC/DDC Software Defined Radio, fully Software Defined Front control panel.

Key features:

- In the one box we have: Full PC (Mini ITX, Intel Core i7 CPU, full-blown Windows 8 or Linux, 7" display, touch panel, with all the attendant features,
- Installing digital communications software
- Contest loggers
- Internet browsing, internet clusters and other opportunities (email, Skype, ICQ, TV...) associated with internet
- Viewing and listening audio files

- Watching TV via USB-TV receivers
- And a lot of others, everything just limited by your fantasy



Rear panel

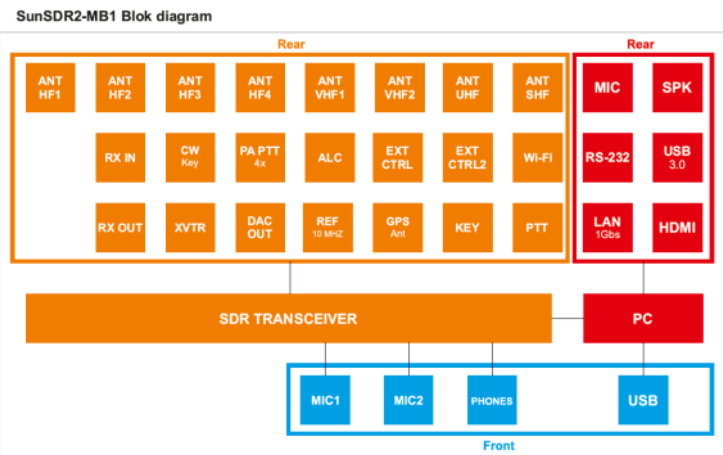



Antenna for HF (Of 7 to 24.5 Mhz.)



Cover bands: 40, 30, 20, 17, 15, and 12 meters

12 m band is included in the AH-521 model.)

Antenna very small, with only 79 per box 63 cms. Supports high RF levels on the order of 110 Watts area 7 Mhz. and up to 160 W at 24 MHz. High selectivity and gain similr a dipole in the upper area of the deck frequency.

AH-521 H with its condenser immersed in HIDROIL, support levels from 150 to 250W

Price : 556,60€

AH-521HL with HIDR. OIL and spacing long, supports levels of 250-450 W, depending on band.

Price : 738,10€



MFJ-226 1-230 MHZ ANTENNA EXPECT TIMES GRAPHIC ANALYZER

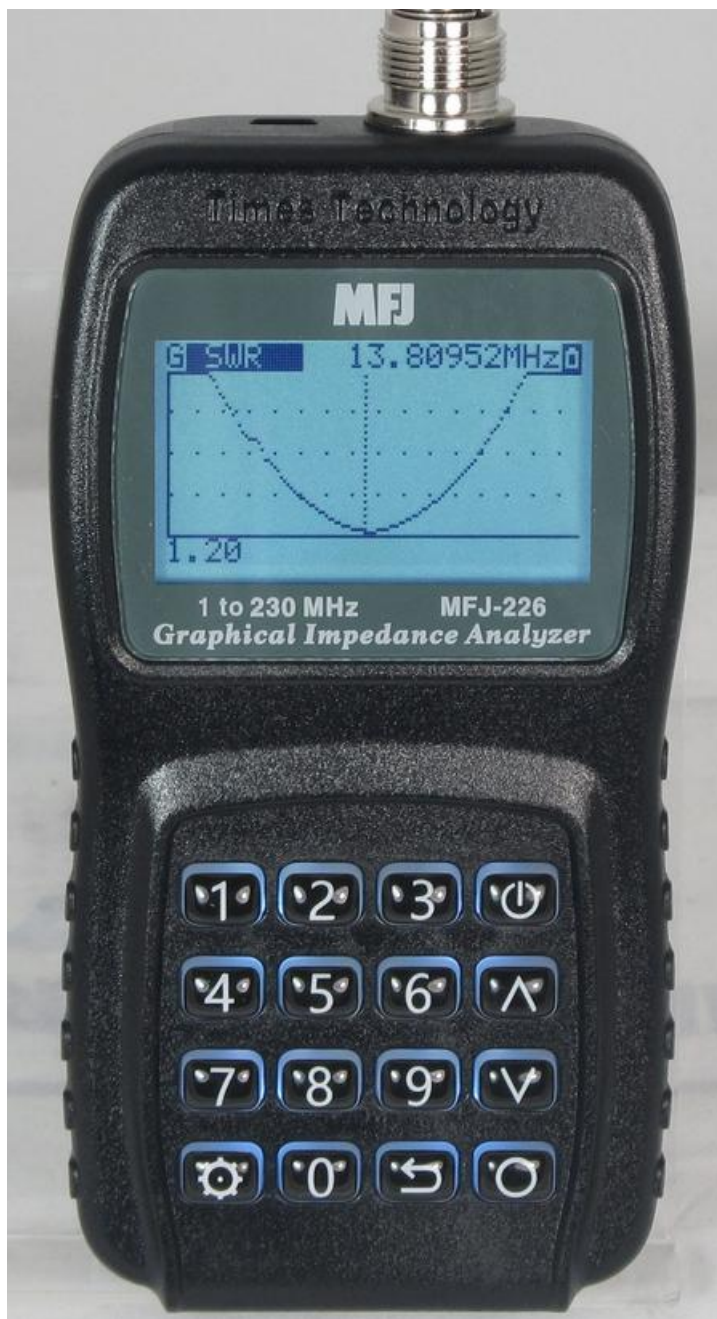

Price : \$ 339,95 (Click on picture for more info)

Morse, hoe het begon

Ik druk op één van de grote witte knoppen en draai daarna langzaam aan de grote afstemknop van de Philips buizenradio. Het groene kattenoog verspreidt een spookachtig licht in de schemerig verlichte huiskamer. Af en toe zijn er tussen het gekraak en geruis vreemde piepjes te horen, langzaam of juist snel. Wat zijn dat toch voor toontjes vraag ik me steeds weer af, het laat me niet los.

Het is zondag en ik ben met mijn ouders – zoals elke zondag - bij mijn oma op visite geweest. We hebben geen auto en lopen daarom altijd naar huis. Blij wordt ik altijd van de terugweg want we komen – afhankelijk van de route – steevast langs een van mijn favoriete winkels. Ik ren alvast vooruit om langer de tijd te hebben de etalage te bekijken. Wat een moois allemaal, diverse zenders met buizen in hun binnenste. Dat is wat ik wil en waar ik me wekelijks aan vergaap, maar ja de prijskaartjes die er bij staan, die liegen er niet om. Als je groter bent en zelf geld verdient dan koop je dat maar, zegt mijn vader. Een doodoener want dat gaat nog wel even duren realiseer ik me. Toch bestuur ik de ene zondag de etalage van Schaart en de andere keer die van Radio Bosplein. Ja... ik woon Katwijk.

Ik loop langs de lange rijen met boeken op zoek naar de studieboeken. Gevonden... en na wat zoeken een boek met blauwe kaft geschreven door PAØ... Deel 2. Lezen is goed voor je ontwikkeling en dus kreeg ik een abonnement voor de bieb. Romans? Da's niks voor mij! Toch wel lastig, wat betekent dat eigenlijk zo'n Ø met een schuine streep erdoor? Niemand kan het me vertellen. Ik zie voor het eerst een schema met buizen, het zegt me allemaal weinig. Wel kom ik in het geleende boek Q-codes tegen en afkortingen zoals bijvoorbeeld OM wat dan betekent Old Men maar dan weet je eigenlijk nog steeds niets toch? Ook het alfabet in morse staat erbij. Thuis schrijf ik ze over en leer ze uit mijn hoofd. Waarom, geen idee maar ze hebben een bepaalde aantrekkingskracht op mij.

We wonen in een flat op de eerste etage en een vriendje op de derde. Op de markt koop ik van mijn zakgeld bij de fietsenkraam twee fietslampjes en de man verkoopt ook rolletjes dun draad. Ook koop ik twee grote 9 volt Witte Kat batterijen en twee microswitches. Zo, nu vanaf de 3e etage 4 draden laten zakken naar de eerste verdieping. Dat gaat goed. Een batterij met daaraan twee draadjes waarvan er een onderbroken is door een microswitch en aan het uiteinde van de twee draden het fietslampje naar boven en zo'n zelfde opstelling naar beneden. We spreken vaste tijden af en seinen er op los op onze manier. Prachtig!

Veel, heel veel later na AM Solid state portos, 3 meter, MARC, 11 meter SSB etc. besluit ik op aanraden van **PA2X** te gaan leren

voor de Novice licentie met goed gevolg. Op de BRAC in Rosmalen tik ik een goed uitzijnde Junker op de kop voor maar € 10.



Ik kan hem gewoon niet laten staan, mijn allereerste morse sleutel! Op een velddag ziet Rico **PA3BVK/ON4BVK** de Junker bij mijn set staan en vraagt mag ik even? Natuurlijk mag dat. Vol bewondering kijk ik toe hoe hij de sleutel op de Icom 7400 aan sluit. Hij draait wat aan de knopjes van de Junker en van de radio en kijkt tevreden rond. Terwijl hij wat over de band draait praat hij met de omstanders die er inmiddels bij zijn komen staan. Opeens zijn de morse piepjes daar. Rico begint de series piepjes hardop te vertalen. Het is een Roemeen en... op het moment dat het tegenstation blijkbaar klaar is begint hij in rap tempo te sleutelen ondertussen de omstanders op de hoogte houdend met wat hij zelf naar de Roemeense amateur seint. Praten en breien gaat blijkbaar toch samen hihi! De omstanders en ik zijn enthousiast en Rico ook.

Rico merkt mijn interesse op en stelt voor mij CW les te geven. Ik ben gelijk laaiend enthousiast, een lang gekoesterde wens zou daarmee in vervulling gaan, die verdraaide piepjes eindelijk eens te kunnen ontcijferen. Op de EZHE TeamSpeak server wordt daarom een CW trainingsroom in gereedheid gebracht. In de room staan ook verschillende documenten met CW tips & trucs en in het rechter venster als geheugensteun alle letters en cijfers met de bijbehorende morsecode. Meerdere mensen zijn bij de eerste lessen aanwezig maar na enkele lessen blijven uiteindelijk Gerben **PD1GE** uit Dronten en ik over.

Er blijken diverse methodes te zijn zoals bv de Koch methode maar Rico geeft de voorkeur aan de telmethode.



De Koch methode, klik op het plaatje voor de website

Door het tellen leer je jezelf het juiste ritme aan. We moeten beloven de eerste weken nog geen sleutel aan te raken. Na de uitleg dat de spaties tussen een teken net zolang duren als een punt en een streep drie keer zolang duurt als een punt etc., oefen ik voor het slapen gaan en tel de letters.

Met een-een-een-twee-drie-een-twee-twee-drie... val ik regelmatig in slaap. Rico maakt MP3 file-tjes met geseinde letters of korte zinnestjes die wij dan moeten beluisteren en uitschrijven. Hij begint met 4 tekens per minuut met flinke spaties tussen de tekens. Langzaam breidt hij de letters en tekens uit en verhoogd de snelheid.

In Nederland is CW helaas enkele jaren geleden afgeschaft. Tot voor kort bestond nog wel de België-route voor N en F amateurs om in België CW examen te doen en dit in Nederland bij te laten schrijven. Eind vorig jaar bleek opeens dat in overleg met het AT men in België besloten had dat je alleen nog examen kon doen als je een HAREC document kon overleggen. Aangezien een N-licentie geen HAREC document is was hiermee de België route voor zendamateurs met een N-licentie per direct afgesneden. Jammer, staat wel leuk een PD-er met CW included bijgeschreven op zijn pasje.

Ik oefen vrijwel dagelijks; in de auto op [de FT857D in CW trainingsmode](#) of het vertalen van de nummerborden naar morse Dah Dah Dit Dit Dit – Dit Dit Dit – Dah Dit Dah Dit – Dit Dah Dah – etc. en natuurlijk via mijn MP3 speler met de gestuurde MP3 file-tjes. Het ging steeds beter echter na een poosje had ik het idee niet verder te komen. Het bekende door Rico reeds voorspelde dipje was daar. Niks aan de hand volgens Rico – alles op zijn tijd – eerst moet je leren kruipen om te kunnen lopen! Even alles een paar dagen links laten liggen en ja, dat hielp! Met het zweet in mijn handen zit ik achter de ICOM 7400 met de keyer onder de vingertoppen en heb mijn eerste CW QSO met Rico in België op de 40 meterband. Hij zet de verbinding direct online.

Hij is trots op me en ik ook op mezelf. De piepjes die mij jaren geleden al intrigeerden hebben hun geheim eindelijk vrijgegeven en dat geeft een machtig gevoel!

Tot werkens in CW!

73 de Boudewijn, PD5BB

What happened to the rules?

4X6KJ during many years

Door Joseph Obstfeld, 4X6KJ



During the many years since (1983) I entered the fabulous obby of amateur radio I have noticed a decline in discipline among our fellow amateurs. You will ask how do you know. Well simply by way of observing, first of all

when two amateurs are having a QSO, many times somebody is heard calling CQ right in the middle of the conversation, which means that the caller did not bother to listen if the frequency is occupied or in use. Then you get mostly, but not always the exchange, "This is my frequency".

Sorry, nobody owns a frequency, and if a frequency is in use you QSY period. No argument. If there is a DX-expedition on a

certain frequency, it has mostly been announced before the DX-expedition got underway. That means they have priority. And out of politeness and respect for others you are going to QSY, right? DX stations are routinely telling the listeners, up – up – and still many are calling on the DX frequency, all the self appointed "DX policeman" have to add their QRM to the mess by repeating all kind of obscenities and remarks to the QRM already in progress.

Amateur radio basically has 3 rules of non- conversation, they are: No business, no politics and no religion, we all agree on that, but on the first mentioned 'no business' that falls in a kind of grey area. Lately many more amateurs all over the World demand QSL cards "direct", which means of course that you have to enclose some green stamps. Gentleman this is business. If one does not want to have the extra expense of direct mailing and enclosing, do send the cards via the "Bureau", but here again you run into problem as the other party is not always a member of the local or national club.

Many an amateur is, yes a member but cannot resist the opportunity of getting some extra cash. This is misusing the system. I do all my QSL-ing either via "The Logbook of the World" or via the Bureau. All QSL-ing is done electronically from my logbook it goes directly to the "LoTW" as well as to the "GlobalQSL" printer. This is a unique system which in another edition I will explain. Of course I also QSL direct, sometimes there is no other choice, in that case I enclose 2 green stamps and an envelope. Patiently waiting for the return QSL, which in many a cases never comes, so after about a year I follow up with an e-mail, only to get sometimes answers you will not believe.



Another opportunity of misusing the system arrangements of this great hobby. There are many other ways of securing a QSL card, but why not make it simple and pleasant as it is intended. I have also noticed that with the "easing" of the entry exams, and making amateur radio more available to the population this has gone together with the down trend of the behavior of many fellow amateurs.

Here in Israel we fighting this happening with the simple requirement that all new amateurs have to make at least 50 HF QSO's in the presence of an old timer, that will supervise the novice



and will report to the Ministry and the National Club that said amateur has successfully passed this requirement before he is being let loose on the bands.

73 de Joseph, 4X6KJ

Door Frans de Keijzer, PA2FK

De R.E.C. is opgericht in 2005 en de afkorting betekent : Radio Elektronicaclub Culemborg. De naam zegt ook eigenlijk precies wat de club wil zijn namelijk een elektronica club waarin ruimte is voor alle stromingen op het gebied van elektronica. Het is wel zo dat bijna alle leden radiozendamateurlid zijn en velen hebben een A, C, F of N licentie en een enkeling heeft om wat voor rede dan ook geen of nog geen licentie.

De club is in 2005 opgericht uit onvrede over het beleid van de G.R.G. (groep rivieren gebied) uit Tricht. In 2005 waren de oudere leden van de R.E.C. lid van de G.R.G. Deze groep is niet verbonden met een van de landelijke verenigingen en dus volkomen onafhankelijk. De R.E.C. is eveneens onafhankelijk van de landelijke verenigingen en dat bevalt tot nu toe bijzonder goed, hoewel sommige leden van de R.E.C. zelfs een lidmaatschap hebben van beide landelijke verenigingen.

In 2005 ontstond er onvrede over een velddag. Een aantal leden van de G.R.G. wilden namelijk een velddag organiseren en het bestuur van de G.R.G. zag daar geen brood in en in feite was toen de afscheiding een feit. De R.E.C. werd opgericht en houdt elk jaar een velddag en om de twee jaar een molendag. Beide evenementen worden in of in de omgeving van Culemborg gehouden. De laatste molendag was om verschillende redenen niet mogelijk en daarom werd een torendag in Varik georganiseerd wat een groot succes was en daarom wordt er nog over nagedacht om dit te herhalen. Beide evenementen (de molendag en de torendag) hebben allebei het zelfde probleem. We zijn afhankelijk van derden. Dit is overigens ook bij de velddagen het geval maar daar is meer spreiding mogelijk.



Frans, PA2FK in actie tijdens een velddag

Elke derde donderdag van de maand houden we een verenigingsavond aan de Oudaseweg in Culemborg waarbij uiteraard iedereen die ook maar enige affiniteit met onze hobby heeft, welkom is. De verenigingsavonden hebben niet altijd een thema en dan is onderling QSO mogelijk, wat ook bijzonder gezellig is. Ook is er de mogelijkheid om opgeleid te worden tot radio zendamateur. Op dit moment wordt er geen cursus gegeven om dat bijna iedereen al van een licentie is voorzien.

Het bestuur bestaat uit drie leden namelijk:

Voorzitter	: Jacob Aldus	PDØJA
Penningmeester	: Bram van den Ham	PA3AO
Secretaris	: Frans de Keijzer	PA2FK

De belangrijkste doelstelling van de R.E.C. is om het zendamateurisme te populariseren en meer bekendheid te geven waardoor er weer nieuwe amateurs bijkomen. Dat laatste is makkelijker gezegd als gedaan. De concurrentie van de computer is groot.

Het is natuurlijk ook niet altijd even makkelijk om een antenne te plaatsen. Bij de R.E.C. is het in ieder geval een uitgemaakte zaak. Is iemand niet in staat omdat zelf te doen, dan komt er hulp uit verenigingsverband en er is kunde en kennis zeer ruim voor handen.



Een impressie van de velddag gehouden in 2014(21 juni).

De toekomstplannen:

- Doorgaan met het ingeslagen beleid waarbij er alle ruimte is voor inbreng van iedereen die de vereniging een warm hart toedraagt.
- De verenigingsavonden proberen te vullen met lezingen vanuit de leden zelf, dan wel door mensen van buitenaf.
- Het zelf bouwen te bevorderen doormiddel van projecten welke wij zelf organiseren.
-

Avonden te organiseren waarin de leden laten zien wat zij zoal in elkaar geknutseld hebben en ook laten zien waar het fout ging. Daar leer je het meeste van.

De vereniging heeft een eigen website:

www.radioelektronicaclub.nl

Op de website staan de nodige wetenswaardigheden en een zogenaamd smoelenboek. Op deze manier kan je op een eenvoudige manier alvast kennis maken met de vereniging en mocht de belangstelling gewekt zijn, kom dan gerust langs. Bel even van te voren met een van de leden, want het clublokaal is wat moeilijk te vinden, maar laat je daardoor niet afschrikken.

De eerst komende verenigingsavond is op donderdag 16 april en daar vragen we van de leden om zelfbouwsels mee te nemen en laten zien wat het kan en waarvoor het gebruikt wordt. Het gaat niet om grootschalige projecten, al hoewel dit ook welkom is, maar ook om kleine dingen, die ook voor andere leden zeer interessant kunnen zijn. Gelukkig bestaat onze hobby uit vele facetten en daardoor is er voor iedereen wel een interesse gebied.

Namens het bestuur van de R.E.C.

73 de Frans, PA2FK

Wordt DKARS donateur !



Nu de Stichting Dutch Kingdom Amateur Radio Society is opgericht kunnen we ook voldoen aan de wens van veel mensen die graag het goede werk van de Stichting DKARS willen ondersteunen.

Wat biedt de DKARS aan haar donateurs?

- Gratis hulp door ons Bureau ondersteuning Antenneplaatsing Nederland
- Belangenbehartiging voor radio zendamateurs bij de overheid
- Ontvang het gratis **DKARS Magazine** een aantal dagen eerder dan de andere abonnees van de mailinglijst
- Gratis mail alias; jouwcall@dkars.nl
- En nog veel meer

Er zijn 3 soorten donateurschappen, te weten:

1. DKARS basic, met als kenmerken:

- Ontvang het gratis **DKARS Magazine** een aantal dagen eerder dan de andere abonnees van de mailinglijst
 - Gratis mail alias; jouwcall@dkars.nl
- Bijdrage hiervoor : € 9,95 per jaar.**

2. DKARS regular, met als kenmerken:

- Gratis hulp door ons Bureau ondersteuning Antenneplaatsing Nederland
 - Ontvang het gratis **DKARS Magazine** een aantal dagen eerder dan de andere abonnees van de mailinglijst
 - Gratis mail alias; jouwcall@dkars.nl
- Bijdrage hiervoor : € 25,00 per jaar.**

3. DKARS life donor, met als kenmerken:

- Gratis hulp door ons Bureau ondersteuning Antenneplaatsing Nederland
 - Ontvang het gratis **DKARS Magazine** een aantal dagen eerder dan de andere abonnees van de mailinglijst
 - Gratis mail alias; jouwcall@dkars.nl
- Bijdrage hiervoor eenmalig : € 250,00**

Ga naar www.dkars.nl en meldt je aan!

Become a DKARS donor !



Since the Dutch Kingdom Amateur Radio Society has been founded, we now can meet the desire of many people who want to support the good work of the DKARS.

What does the DKARS offer to its donors?

- Free support on antenna placement issues (within The Netherlands)
- Advocacy on amateur radio issues within the government
- Get the free **DKARS Magazine** a few days earlier than the other subscribers to the mailing list
- Free mail alias; yourcall@dkars.nl
- And much more

There are three types of donor types, namely:

1. DKARS basic, with the following characteristics:

- Get the free **DKARS Magazine** a few days earlier than the other subscribers to the mailing list
 - Free mail alias; yourcall@dkars.nl
- This contribution: € 9,95 per year.**

2. DKARS regular, characterized by:

- Free help from our Office Support Antenna placement Netherlands
 - Get it free **DKARS Magazine** a few days earlier than the other subscribers to the mailing list
 - Free mail alias; yourcall@dkars.nl
- This contribution: € 25,00 per year.**

3. DKARS life donor, characterized by:

- Free help from our Office Support Antenna placement Netherlands
 - Get it free **DKARS Magazine** a few days earlier than the other subscribers to the mailing list
 - Free mail alias; yourcall@dkars.nl
- This one-time contribution: € 250,00**

Go to www.dkars.nl and please subscribe!

Ja, ik word
donateur

Word
donateur

NU
DONATEUR
WORDEN



Donations



Steun ons
please donate